

ESITYS TOIMENPITEISTÄ HUOSTAANOTTOMENETTELYN KEHITTÄMISEKSI

Sosiaali- ja terveysministeriö
Lastensuojelun kehittämisohjelma
Huostaanottotyöryhmä

Huostaanottotyöryhmän raportti 31.1.2006
Juha Jokinen

SISÄLTÖ

JOHDANTO	2
1. HUOSTAANOTON TARPEEN ARVIOINTI	4
1.1 Huostaanoton edellytykset	8
1.2 Huostaanoton perusteista	9
1.3 Avohuollon tukitoimien arviointi	10
1.4 Lapsen edun arviointi	12
2. DOKUMENTOINNIN KEHITTÄMINEN HUOSTAANOTOSSA	15
3. KUULEMISEN JA YHTEISTYÖN KEHITTÄMINEN HUOSTAANOTOSSA	21
3.1 Lapsen kanssa työskentely ja lapsen kuuleminen	21
3.2 Vanhempien kanssa työskentely ja vanhempien kuuleminen	23
3.3 Moniammatillinen yhteistyö	25
4. KRIISITYÖSKENTELEN KEHITTÄMINEN	26
4.1 Lapsi kriisissä	26
4.2 Vanhemmat kriisissä	28
5. ERITYISOSAAMISEN VAHVISTAMINEN HUOSTAANOTOSSA	31
5.1 Mitä on erityisosaaminen huostaanotossa?	31
5.2. Erityisosaamista kehittävä toiminta	32
6. KEHITTÄMISEHDOTUKSET	41
6.1 Esitys huostaanoton tarpeen arvioinnin kehittämiseksi.....	41
6.2. Esitykset dokumentoinnin kehittämiseksi	41
6.3 Esitykset kuulemisen ja yhteistyön kehittämiseksi	46
6.4. Esitykset huostaanottoon liittyvän kriisityöskentelyn kehittämiseksi	50
6.5 Esitykset huostaanottoon liittyvän erityisosaamisen vahvistamiseksi	51
7. YHTEENVETO KEHITTÄMISEHDOTUKSISTA	54
8. LOPPUSANAT	56
LÄHTEET	57
LIITTEET	60

JOHDANTO

Tämä raportti on Sosiaali- ja terveysministeriön Lastensuojelun kehittämisohjelman yhden toimenpide-osion, huostaanottotyöryhmän esitys toimenpiteistä huostaanottomenettelyn kehittämiseksi. Lastensuojelun kehittämisohjelma on osa Sosiaalialan kehittämissanketta ja sitä toteutetaan koko nykyisen hallituskauden ajan.

Huostaanottotyöryhmä aloitti työskentelyssä elokuussa 2004. Sen tehtäväksi määriteltiin koota teema-alueella jo tehty tutkimus- ja kehittämistyö, paikantaa alueella tarvittavat kehittämistoimenpiteet sekä tehdä ehdotukset, miten asetettuihin tavoitteisiin voidaan pyrkiä. Ryhmään kutsuttiin asiantuntijoita lastensuojelun avohuollosta, järjestökentästä, osaamiskeskusverkostosta, sijaishuollosta ja lääninhallituksesta eri puolilta Suomea. Ryhmän vetäjänä on toiminut johtava sosiaalityöntekijä Juha Jokinen Helsingistä, joka on myös vastannut raportin sisällöllisestä tuottamisesta.

Huostaanottotyöryhmä:

Juha Jokinen (työryhmän vetäjä)

Johtava sosiaalityöntekijä, Itäinen perhekeskus/Vuosaaren toimintayksikkö
Helsingin kaupunki

Hanna Heinonen

Erityissuunnittelija,
Pääkaupunkiseudun sosiaalialan osaamiskeskus SOCCA
Helsinki

Raija Kannisto

Johtava sosiaalityöntekijä
Linnainmaan sosiaaliasema
Tampere

Marita Raassina

Johtava sosiaalityöntekijä
Kemijärven kaupunki, sosiaali- ja terveysosasto
Kemijärvi

Liisa Pekkanen

Sosiaalityön johtaja
Karhulan sosiaalitoimisto
Kotkan kaupunki

Tuija Suikkanen-Malin

Perhekodin äiti/perhekoti Malin
Kymenlaakson ammattikorkeakoulu
Nastola

Kaisa Tervonen-Arnkil

Suunnittelija
Pelastakaa Lapset
Helsinki

Marja-Leena Stenroos

Ylitarkastaja, Etelä-Suomen lääninhallitus
Helsinki

Lisäksi työryhmän työhön on aktiivisesti osallistunut **kehittämispäällikkö Kristiina Laiho** sosiaali- ja terveystieteiden ministeriöstä.

Huostaanotto-toimenpidealueen asiantuntijaryhmän tehtävänä on ollut jäsentää ja kehittää huostaanotto-prosessissa menetelmiä:

- hyvään kuulemiseen ja vuorovaikutukseen sosiaalityöntekijän, lapsen, hänen läheistensä ja muiden asiaan liittyvien tahojen välillä.
- työtä tukevaan ja asiakasta palvelemaan dokumentointiin ja kirjaamiseen
- asiantuntemuksen ja erityisosaamisen vahvistamiseksi
- riittävien ja asianmukaisten kriisipalvelujen turvaamiseksi vanhemmille ja lapsille.

Työryhmä on kokoontunut syksyn -04 ja vuoden -05 aikana noin kerran kuukaudessa ja työstänyt valittuja kehittämisalueita. Mukana on ollut myös erikseen kutsuttuja eri aihealueiden asiantuntijoita. Työskentelyn alkuvaiheessa kartoitettiin huostaanottoon liittyvää tutkimusta, kirjallisuutta sekä hankkeita, projekteja ja muuta käytännön toimintaa, jonka pohjalta valmistui neljä kartoitusosiota; dokumentaatio, kuuleminen ja yhteistyö, kriisityö ja erityisosaaminen. Kartoitusvaiheen aikana tarkennettiin vielä kehittämistarpeita ja -tavoitteita. Tämän perusteella työstettiin kehittämisosio, joka sisälsi esitykset huostaanotomenettelyn kehittämiseksi.

Lastensuojelun kehittämisohjelman työprosessiin on kuulunut ministeriövetoisten asiantuntijaryhmien ja osaamiskeskusten organisoimien alueellisten lastensuojeluverkostojen välinen vuoropuhelu. *Kehittämisosioista kerättiin palautetta lastensuojelun kentältä kesäkuun alusta syyskuun 2005 loppuun asti ja yhteisen kehittämistyön lopputulos syntyi tästä vuoropuhelusta.* Kiitokset kaikille työskentelyyn osallistuneille!

Työryhmän viimeisessä kokouksessa 15.12.2005 todettiin yhteisesti työskentelyn olleen hyvä oppimisprosessi kaikille siihen osallistuneille. Työskentely on ollut prosessi, jossa asiat ovat jäsentyneet ja muotoutuneet työskentelyn aikana ja vuoropuhelussa lastensuojelun kentän kanssa. Syksyllä 2005 päätettiin vielä laajentaa työryhmän tehtäväaluetta koskemaan huostaanoton tarpeen arviointia, josta työstettiin oma lukunsa raporttiin.

Lastensuojelun kehittämisohjelmassa työstetään kaikkien osioiden kehittämis ehdotukset yhdeksi toteuttamissuunnitelmaksi vuosille 2006–2007. Pidempikestoisen lastensuojelun kehittämisen tavoitteet muodostetaan niin ikään tästä materiaalista. Eri osioissa on samoja teemoja, esimerkiksi asiakassuunnitelma, dokumentointi, lapsen kanssa tehtävä työ jne. joten koostaminen tapahtuu toteuttamissuunnitelman avulla. Kehittämisohjelman rinnalla ja vuoropuhelussa kulkee lastensuojelulain kokonaisuudistus; kehittämisohjelman toimenpide-ehdotukset, joilla arvellaan olevan vaikutuksia lakityöhön, keskustelutetaan lakityöryhmässä.

1. HUOSTAANOTON TARPEEN ARVIOINTI

Yksi vaikeimmin ratkaistavia kysymyksiä lastensuojelun sosiaalityössä on, milloin huostaanottoon tulee ryhtyä ja miten arvioidaan tarvetta huostaanottoon. Työryhmässä keskusteltiin *johtava sosiaalityöntekijä Raija Kanniston* esityksen pohjalta huostaanoton tarpeen arviointiin vaikuttavista monista subjektiivisista ja rakenteellisista tekijöistä, jotka aiheuttavat kirjavuutta huostaanottokäytäntöihin. Raija Kanniston mukaan huostaanoton tarvetta arvioitaessa (laissa mainittujen perusteiden lisäksi) joudutaan pohtimaan ainakin seuraavia tekijöitä:

1. Oikea-aikaisuus

- mikä on oikea kohta lapsen elämässä, jotta huostaanottoa ei tehdä liian myöhään, mutta ei toisaalta hätiköiden liian varhain, jos tilanne olisi vielä muilla keinoin autettavissa?
- miten pystyä arvioimaan, milloin avohuollon keinot eivät enää riitä, milloin asiakkaan motivaatio ei ole riittävä, ovatko ongelmat ohimeneviä, ajoittain toistuvia vai jatkuvia

2. Lapsen etu

- mietittävä ja tiedostettava, mitä tekijöitä kukin työntekijä tai työyhteisö pitää tärkeinä tätä arvioitaessa
- tässä kohdin tulisi arvioida sijoituksen merkitystä lapsen elämälle eli tuleeko suunniteltu sijoitus palvelemaan lapsen tarpeita – usein ajatellaan vain niitä kaikkia ongelmatilanteita, mistä lapsi otetaan pois sijoituksen myötä, mutta aina ei ole tarjolla parempaakaan vaihtoehtoa!
- lapsen oireilu ei saa olla se tekijä, jota odotetaan ennen kuin ryhdytään huostaanottoon, ei myöskään lastensuojeluilmoitusten määrä, koska tässä sattuma vaikuttaa paljon

3. Mikä on normaalia tai mikä poikkeavaa käyttäytymistä?

- miten arviointiin vaikuttavat esim. kunta tai seutu (Itä- Suomi, Pohjois-Suomi, pääkaupunkiseutu), jossa asutaan tai työntekijän henkilökohtaiset näkemykset
- millainen poikkeavuus tai kodin puutteellisuus on sallittavaa, mikä huolestuttavaa, mikä johtaa huostaanottoon?

4. Kunnan palvelurakenteen vaikutus huostaanottopäätökseen

- jos kunnassa ei ole määrällisesti riittäviä tai laadultaan sopivia avohuollon palveluja, voidaan huostaanottoon päätyä helpommin kuin jossain toisessa kunnassa – työntekijä voi valita auttamiskeinoja/ palveluita vain siitä, mitä on tosiasiasa tarjolla
- kunnissa erilaisia työskentelytapoja ja -traditioita, työntekijät eri tavalla työllistettyjä (kiireinen sosiaalityöntekijä ei ehdi paneutua tarpeeksi lapsen ja perheen ongelmiin ja auttamismahdollisuuksiin eikä luoda luottamuksellista suhdetta)
- kunnan taloudellinen tilanne tai päättäjien suorittama ohjailu talouden näkökulmasta
- moniammatillisen yhteistyön tarjoama apu ja tuki tai sitten mahdollisesti painostus ja vaatimukset toimenpiteistä.

5. Nuoren/ vanhemman suhtautuminen huostaanottoon

- jos nuori tai vanhempi pyytää sijoitusta tai ainakin suhtautuu siihen myönteisesti, on kynnyks huostaanottoon ryhtymiselle todennäköisesti matalampi kuin jos toinen tai molemmat tahot vastustavat
- tilanteessa, jossa vanhempi kieltää kaikki huolen aiheet, joita sosiaalityöntekijä tuo esiin eikä lähde mihinkään yhteistyöhön sosiaalitoimen kanssa ja jos ei muualta-kaan tule vahvistusta huolille, jää asia usein roikkumaan tai odottamaan tilanteen kriisiytymistä

Mikä auttaa löytämään oikeita vastauksia em. kysymyksiin?

- parityö tai moniammatillinen työskentely, koska joka vaiheessa joudutaan tekemään työntekijän/ työntekijöiden henkilökohtaisia *arvioita*
- huostaanottoon päätyemisessä ei ole ratkaisevaa mikään *yksittäinen* teko tai puute, vaan eri tekijöiden muodostama *kokonaisuus* ja niiden vaikutus lapseen
- työntekijöiden ammatillinen kokemus lastensuojelusta sekä yleinen elämäkokemus
- arvio siitä, että lapsi/ perhe ei ole enää riittävästi autettavissa avohuollon keinoin
- arvio siitä, että sijaishuoltoon sijoittaminen tuo sellaista antia lapsen elämään, että se voittaa sen, että lapsi joudutaan ottamaan pois hänelle läheisten ihmisten luota ja tutusta ympäristöstä

Muuta huomioitavaa:

- työntekijän on tärkeä sekä havaita että kirjata dokumentointiin myös vanhempien voimavaroja, vahvuuksia ja yleensä positiivisia seikkoja
- lastensuojelun dokumentoinnissa tai muun kirjallisen materiaalin hankinnassa ei tulisi käyttää *näyttö*-sanaa, koska se viittaa poliisin toimintaan ja rikoksiin
- jos asiakkaan tilanteessa ei auttamisyriyksistä huolimatta tapahdu muutosta, miten se tulkitaan? Onko syy asiakkaan riittämättömässä motivaatiossa tai muuttumishaluttomuudessa vai voiko olla kyseessä myös auttajassa tai auttamisjärjestelmässä olevat puutteet? Keinot eivät ole oikeita tai hyvää suhdetta ei synny auttajan ja autettavan välille?"

Vaihtelevuus huostaanottokäytännöissä on myös todennettu *Annina Myllärniemi (2005)* selvityksessä pääkaupunkiseudun huostaanottojen kriteereistä ja huostaanottokäytännöistä: <http://www.socca.fi/aineistot/huoskriteerit.htm>. Myllärniemen selvitystyö osoitti, että lastensuojelun paikalliset toimintakulttuurit, rakenteiden epämääräisyys, avohuollon puutteellinen resursointi sekä työprosessien ja eri sijoituspykälien perusteiden määrittelemättömyys heijastuvat sijoituspykälien käytössä. Myllärniemi (2005, 57) toteaaakin selvityksessään: "Tällä hetkellä puuttuu ohjeistus siitä, millä tavalla lapsen etua vaarantavia kehityksellisiä riskitekijöitä pitäisi seurata, selvittää, arvioida ja määritellä. Sijoitusten kriteerien vaihtelut kertovat siitä, että lapsen edun tulkinta voi johtaa erilaisiin johtopäätöksiin saman lain tulkinnan pohjalta." "Sijoituksen tarpeen arviointi on lastensuojeluprosessissa kriittinen vaihe, jonka arviointiin ja mallintamiseen tarvitaan jatkossa kehittämispanostusta." Annina Myllärniemi sanoo selvityksensä pääkaupunkiseudun lastensuojelun huostaanottojen kriteereistä osoittavan, ettei huostaanottojen kriteereistä vallitse yhdenmukaista kehitystä.

Sven Hessle (1984) on kysynyt kriittisessä kirjoituksessaan, miten voi estää sen, ettei yhteiskunnan tekemää huostaanottoa tehtäisi sattuman, moralismin tai silmälappujen pohjalta. Vaikuttaa siltä, että sattuma ja moralismi voivat todella liittyä huostaanottotilanteeseen.

Sattuma siten, että on todella sattuma, minkälainen sosiaalityöntekijä minkäkinlaisessa kunnassa ja työpaikkakulttuurissa lapsen edun määrittää. Moralismi siten, että sosiaalityöntekijän omien arvojen ja ideologioiden lisäksi määritykseen liittyy lain, hallinnon ja työpaikkakulttuurin välittämät ideologiat.

Huostaanottoa pohtiva sosiaalityöntekijä voi siis olla monenlaisten ristiriitaisten näkemysten ja odotusten paineessa. Edellä mainittujen tekijöiden lisäksi asiaan voivat vaikuttaa hallinnon taholta tulevat taloudelliset paineet ja työpaikkakulttuuriin liittyvät tekijät; yksiköissä voi olla olemassa erilaisia "oikeita" tapoja toimia huostaanottoon ryhtymisessä. (Hessle 1984) Huostaanoton tarpeen arviointiin voivat lisäksi vaikuttaa kunnan palvelurakenne (esim. sopivia avohuollon tukitoimia on tarjolla eri tavalla eri kunnissa) ja vanhempien tai nuorten suhtautuminen huostaanottoon (vastustus/suostumus) ym. monet työntekijään, työ- ja asuinyhteisöön liittyvät subjektiiviset tekijät.

Päivi Sinko (2005, 33) (Lastensuojelun kehittämisohjelma, STM) kirjoittaa substanssiryhmän raportissa: "Voinee kuvitella, että jos lastensuojelutyön suunnitelmallisuutta ja johdonmukaisuutta saadaan lisättyä, rajankäynti avohuollon ja huostaanoton välillä helpottuu. Työn seuranta helpottuu, jos asiakassuunnitelmat lopultakin otetaan käyttöön ja voidaan systemaattisesti arvioida työhön käytetyt keinot ja niiden hyöty. Epämääräisestä seurailevasta työotteesta tai "odotetaan, että tilanne kriisiytyy" -otteesta luopuminen ja tilanteen jatkuva arviointi helpottanevat päätöksentekoa sen suhteen, milloin tukitoimet eivät ole tuottaneet riittävää tulosta ja milloin on syytä ryhtyä huostaanoton valmisteluun.

Leena Raitasaari (1991) kirjoittaa pro gradu -tutkielmassaan Lapsen etu huostaanottotilanteessa: "kannanotto pyrkimykseen ajaa lapsen etua tukeutumalla objektiivisesti yksinkertaisiin ja valikoitaviin mittareihin on, että absoluuttista huostaanottopistettä eli tilaa, jossa ennalta määriteltujen kriteerien avulla pystyttäisiin paikantamaan huostaanoton tarve, ei ole eikä tule etsiäkään. Lähteiksi on tässä yhteydessä mainittu Bardy 1986, 440; ks. myös Hessle 1984.

Raitasaari (1991) on pro gradu -työssään etsinyt "viisasten kiveä" lastensuojelututkimuksesta vastaukseksi kysymykseen: milloin ryhtyä huostaanottoon. Tutkimuksista hän ei kuitenkaan vastausta löytänyt; tutkimustulokset vaihtelevat ja Raitasaari päätyykin toteamaan: "Tutkimustulosten samoin kuin lain läpikäyminen ei osoita, mikä olisi yleensä paras tai huonoin vaihtoehto. Sosiaalityöntekijällä on syytä luottaa määrityksentekokykyynsä. Lastensuojelussa ei ole sosiaalityöntekijää kummempia asiantuntijoita tarjolla. Kuitenkaan ei saa unohtaa, että yhteistyö työtovereiden ja asiantuntijoiden kanssa sekä lasta ja perhedynamiikkaa koskevien lisätietojen hankkiminen tuovat apua paineenalaiseen työskentelyyn" (Raitasaari 1991, 68).

Huostaanoton tarpeen arviointia on mallinnettu Pohjois-Suomen sosiaalialan osaamiskeskuksen alueella. Mallin on laatinut sosiaalityöntekijä Kati Aikio-Mustonen Sodankylän kunnasta. Malli löytyy verkosta Pohjois-Suomen sosiaalialan osaamiskeskuksen verkkosivuilta. (www.poske.fi) jossa lastensuojelun sosiaalityötä on mallinnettu laatimalla kuvaus kolmesta työprosessista:

1. Lastensuojelun avohuollon tukityöskentelyn seudullinen yhteistyöprosessi
2. Avohuollon perhekuntoutusprosessi
3. Sijaishuollon valmisteluprosessi

Sijaishuollon valmisteluprosessi sisältää kuvauksen:

- Tarvitaanko avohuollon tukitoimia, riittävätkö ne (lsl 12–14 §)
- Täytyykö lapsi huostaanottaa, onko sille edellytyksiä
- Miten valmistelen huostaanottoa? Mitä dokumentteja tarvitaan?
- Miten valmistelen sijaishuoltoa?
- Mistä saan tukea ja neuvoja?

Kati Aikio-Mustonen, Lea Lahtela ja Marja-Sisko Tallavaara kuvaavat työskentelyprosessia: "Aloitimme lastensuojeluprosessien mallintamisen lähtemällä liikkeelle yksittäisten asiakastapausten purkamisesta. Sosiaalityön ydinprosessit (kriittiset kohdat) erottuivat, kun asiakastapausten perusteella etsittiin kustakin työvaiheesta sosiaalityöstä yhteneväisiä ja erottelevia piirteitä ja ne yhdistettiin suuremmiksi kokonaisuuksiksi. Samalla tarkentui myös kuva asiakasprosessin eri vaiheista. Olennaisen tärkeää mallintamisprosessissa on ollut se, että mallinnustyötä on tehnyt useampi sosiaalityöntekijä. Mallinnuksesta voi olla hyötyä sosiaalityöntekijälle, joka yksin tai yhdessä työryhmänsä kanssa pohtii sitä, miten toimia lastensuojelutilanteessa."

Malli etenee suurempien kysymysten kautta yksityiskohtaisempiin kysymyksiin eli malli tarkentuu Sodankylän malliksi, mitä syvemmälle siinä mennään. Mallintamisohjelman käytöstä asiakastapausten yksityiskohtaiseen kuvailemiseen voisivat hyötyä myös jotkut asiakkaat. Asiakas saisi havainnollista tietoa, mitä tarkoittaa lastensuojelun asiakkaana oleminen missäkin tilanteessa. Asiakkaalla on oikeus tietää, mitä sosiaalityöntekijän päässä liikkuu tai minkälaisia kysymyksiä sosiaalityöntekijä pohtii kussakin prosessin eri vaiheessa.

Hyvä sosiaalityö sijaishuollon valmisteluprosessissa tarkoittaa lastensuojelun juridiikan hyvää hallitsemista. Lastensuojelun lainsäädäntöä kuvaavia teoksia on olemassa useita. Niissä luonnollisesti keskitytään asioiden tarkasteluun juridiikan näkökulmasta ja olennaiset kysymykset sosiaalityöstä jäävät piiloon. Työn alkaessa mallin tekijöillä oli kiusaus tehdä mallista pelkkä juridinen malli, mutta toisaalta iso haaste oli etsiä pykälien viidakosta se sosiaalityön osuus, jolla kuitenkin on tärkein rooli lastensuojelulain soveltamisessa. Käytännön työssä tilanne voikin olla se, että sosiaalityöntekijä joutuu lasta suojellakseen keksimään sen pykälän, jota soveltaa, koska valmista kaavaa ei ole ja arviointiprosessin käynnistäminen ja sen lopputulos, jos mitkä ovat sosiaalityötä. Arviointiprosessin käynnistäminen ja sen lopputulos ovat nimenomaan sosiaalityötä, vaikka juridiikka korostuu prosessin aikana.

Mallia laatiessaan tekijät yllättyivät myös huomattessaan, miten suuri osa lastensuojelutyön sisällöstä on pelkkää arviointia. Jokaiseen prosessin työvaiheeseen (ongelman määrittely, toimintastrategian laatiminen, työn toteutus ja loppuarviointi) liittyy väistämättä jatkuva arviointi ja kokonaistilannetta on arvioitava koko ajan.

Työn tarkoituksena oli mallintaa nimenomaan sijaishuollon valmisteluprosessia, mutta siinä on purettu auki myös lastensuojelun avohuollon vaihe melko tarkasti. Lastensuojelun avohuollon tukitoimien arviointi on yksi kolmesta arviointikriteeristä huostaanoton ja sijaishuollon arvioinnissa. Huostaanottoa ei voida tehdä ilman arviointia avohuollon tukitoimien riittävydestä, mahdollisuudesta ja tarkoituksenmukaisuudesta. Lisäksi tutkimusten mukaan useimpia huostaanottopäätöksiä edeltää jonkin mittainen avohuollon tukitoimien käyttö. Tärkeää onkin miettiä, onko avohuollon tukitoimien tarjonta kunnassa sellaista, mitä perheet tänä päivänä tarvitsevat ja tarvitaanko vielä joitakin muita tukimuotoja. Tämä

voisi olla kysymys, johon lapset ja perheet itse parhaiten tietävät vastauksen. Lastensuojelutyön työprosessien mallintaminen on erinomainen alku lastensuojelun sosiaalityön kehittämiseksi sekä paikallisesti että valtakunnallisesti.

Moniammatillinen, yhteinen arviointi huostaanoton perusteista toteuttaa parhaiten lapsen etua varsinkin tilanteissa, joissa asiaan liittyy ristiriitoja tai näkemyseroja tai työntekijä on muutoin ratkaisusta epävarma ja hakee tukea arviointiinsa. Huostaanoton tarkoituksena ei ole pelkästään lapsen saaminen pois vahingoittavista olosuhteista, vaan myös lapsen tarpeisiin vastaavan sijaishuoltopaikan löytyminen. Huostaanoton tarvetta arvioitaessa vaaditaan taitoa tarkastella paitsi yksityiskohtia myös niiden muodostamaa kokonaisuutta, jonka perusteella päätös huostaanottoon ryhtymisestä viime kädessä tehdään.

1.1 Huostaanoton edellytykset

Huostaanoton edellytykset on ilmaistu lastensuojelulain 16§:ssä kolmella relatiivi lauseella (jos, jos ja jos). Huostaanottoon voidaan ryhtyä vain, kun kaikki kolme edellytystä täyttyvät yhtä aikaa. Ehtojen täytyessä on aina myös ryhdyttävä lapsen huostaanottoon. (Helminen & Mikkola 1994, 151)

"Velvollisuus huostaanottoon ja sijaishuollon järjestämiseen. Sosiaalilautakunnan on otettava lapsi huostaan ja järjestettävä hänelle sijaishuolto, jos puutteet lapsen huolenpidossa tai muut kodin olosuhteet uhkaavat vakavasti vaarantaa lapsen terveyttä tai kehitystä taikka jos lapsi vaarantaa vakavasti terveyttään tai kehitystään käyttämällä päihteitä, tekemällä muun kuin vähäisenä pidettävän rikollisen teon tai muulla niihin rinnastettavalla käyttäytymisellään, jos 4 luvussa tarkoitetut toimet eivät ole tarkoituksen mukaisia taikka jos ne ovat osoittautuneet riittämättömiksi, ja jos sijaishuollon arvioidaan olevan lapsen edun mukaista." (LSL 16§)

Huostaanottopäätös on perusteltava. Perusteluissa on kiinnitettävä huomiota kaikkiin huostaanottoperusteisiin sekä pystyttävä *näyttämään* näiden kaikkien huostaanotto perusteiden olemassaolo.

Lapsen huostaanottoa koskevassa päätöksessä on siten kuvattava ja yksilöitävä, mitkä ovat ne puutteet huolenpidossa, jotka aiheuttavat vakavaa vaaraa lapsen terveydelle tai kehitykselle. On siis selvitettävä, mitkä nämä puutteet ovat, miten ne ovat aiheutuneet, miten niitä on mahdollisesti yritetty poistaa tai ehkäistä sekä, mitä nämä puutteet merkitsevät lapsen terveydelle tai kehitykselle. Samalla tavalla on kuvattava kodin olosuhteet ja olosuhteiden vaikutus lapsen terveyteen tai kehitykseen.

Tämän jälkeen on selvitettävä, miten puutteet huolenpidossa tai kodin olosuhteet aiheuttavat vaaraa lapsen terveydelle tai kehitykselle. Selvitettäväksi tulee myös, mitkä ovat lapsen oireet sekä näiden oireiden tai käyttäytymisen syy-yhteys huolenpidon puutteisiin tai puutteellisiin kodin olosuhteisiin. Kysymys on siten aina faktamateriaalin keräämisestä, ei sosiaalityöntekijöiden mielipiteestä. Asiakirjoissa tulee selkeästi ilmetä, minkälaiset kodin olosuhteet ovat tai minkälaiset puutteet huolenpidossa on voitu havaita. Samalla lailla asiakirjojen perusteella tulee pystyä näyttämään vakavan vaaran uhka lapsen terveydelle tai kehitykselle.

Mikäli huostaanoton perusteena on ollut lapsen oma kehitys (päihteiden käyttö, rikoskierre tai muu näihin rinnastettava menettely) on päätöksessä kuvattava nämä seikat. Päätöksestä on käytävä ilmi, minkälaisia päihteitä, rikoksia tai minkälaisella muulla omalla käytöksellään tai menettelyllään lapsi vaarantaa terveyttään tai kehitystään ja miten tämä on vaikuttanut ja tulisi todennäköisesti jatkuessaan vaikuttamaan lapseen. Asiakirjoista tulee ilmetä myös se, millä tavoin tähän käyttäytymiseen on pyritty vaikuttamaan, mitä keinoja on käytetty ja mitä tuloksia asiassa on mahdollisesti saatu. (Räty 2004, 24–25)

Edellytysten selvittämisen tavoitteet ovat:

- lapsen kannalta: Varmistua siitä, että huostaanotto on se vaihtoehto, joka parhaiten turvaa lapsen kehityksen. Mikä on lapsen oma toivomus? Haluaako hän pois kotoa? Mikä muokkaa lapsen näkemyksiä?
- vanhempien kannalta: Varmistua siitä, että kaikki mahdollinen on tehty perheen tukemiseksi. Mitä tukitoimia perhe itse toivoo? Olisiko käytettävissä vielä joitakin tukellisia avohuollon tukitoimia? Millaisia vahvuuksia perheessä ja sen tukiverkoissa on? Miten niitä on käytetty?
- työntekijän kannalta: Rohkeutta, taitoa ja resursseja puuttua vaikeaan tilanteeseen. Onko huostaanottoa valmisteleva työpari saanut juridista apua, työnohjausta ja konsultaatiota? Onko tarvittavat lausunnot ja/tai muu asiantuntija-apu saatu yhteistyötahoilta? Onko asiaa riittävästi käsitelty lapsen ja huoltajien kanssa. (Taskinen 2003, 19)

1.2 Huostaanoton perusteista

Huostaanoton perusteita arvioitaessa tarkastellaan *kodin olosuhteita ja/tai lapsen käyttäytymisen vahingollisuutta* hänelle itselleen ja muille. Kodin olosuhteet on ymmärrettävä laajasti; niillä tarkoitetaan koko sitä lapsen elämänpiiriä, joka kuuluu huoltajan valvontaan ja kasvatustuettuun. On myös muistettava, etteivät vanhempien tai muiden lasta hoitavien henkilöiden elämäntavat tai ominaisuudet sellaisenaan ole kuitenkaan syy huostaanottoon, vaan arvio niiden vaikutuksesta lapseen, lapsen kasvuun ja kehitykseen. (Virta 1994)

Kodin olosuhteita arvioitaessa on kiinnitettävä huomiota ainakin seuraaviin asioihin:

- huolehditaanko lapsen perushoidosta riittävästi
- miten vanhemmat kykenevät vuorovaikutukseen lapsen kanssa ja tukemaan lapsen kasvua ja kehitystä
- onko lapsen kasvuympäristö riittävän turvallinen ja virikkeellinen (Taskinen 2003).

Lapsen omaan käyttäytymiseen perustuva huostaanoton kriteeri täyttyy silloin, kun lapsi omalla käyttäytymisellään vakavasti vaarantaa terveyttään tai kehitystään. Lastensuojelulaissa on tällaisena käyttäytymisenä mainittu erityisesti päihteet ja muu kuin vähäisenä pidettävä rikollinen teko. Koulunkäynnin laiminlyönti ei yksin riitä täyttämään huostaanoton tunnusmerkkejä. Mikäli koulunkäynnin laiminlyömiseen liittyy epäsosiaalista elämäntapaa, huostaanoton peruste voi tältä osin täytyä.

Psyykkisen häiriön kyseessä ollessa oikeana ratkaisuna voi myös olla kääntyminen terveyden- huollon puoleen ja hoidon järjestäminen lapselle sitä kautta. Lapsen edun mukais- ta ei aina ole huostaanotto ja sijaishuolto silloin, kun hän ensisijaisesti tarvitsisikin psykiat- rista hoitoa. On tietysti mahdollista, että tarvitaan sekä sijaishuoltoa että psykiatrista hoi- toa. Lastensuojelun avohuollossa pitäisikin olla enemmän psykologista ja psykiatrista asi- antuntemusta käytössä tällaisten tilanteiden arvioimiseksi.

Huostaanoton perusteita koskevaa tietoa ja ohjeistusta ei ole paljon. **Liitteeseen (2)** on koottu tietoa *huostaanoton perusteista* käytettävissä olevia kirjallisia lähteitä hyödyntäen.

Kuvaavaa on, että huostaanottoon liittyvä kirjallisuus on juridispainotteista. Ainoa ohjeistus on Stakesin opas aiheesta. Juridisen ja menettelyllisen opastamisen ja ohjeistamisen li- säksi tarvittaisiin sosiaalityön sisäistä pohdintaa ja kysymyksenasetteluja. Esimerkiksi *Vir- ran (1994) teos ”Selvitys lastensuojelulain soveltamiskäytännöistä”* on kymmenen vuotta vanha ja edelleen käytetty huostaanottotarpeen arvioinnin ohjekirjana. Yhteiskunnassa tapahtuneet muutokset vaikuttavat eittämättä myös huostaanottotarpeen arviointiin ja on- kin tarpeellista arvioida, miten 2000-luvulla tätä kysymystä tulisi määritellä.

1.3 Avohuollon tukitoimien arviointi

Jos lapsen suojelun tarve voidaan saavuttaa avohuollon tukitoimin, ei huostaanottoon tule ryhtyä. Huostaanoton edellytykset ovat olemassa vain, kun nämä tukitoimet *eivät ole tar- koituksenmukaisia, mahdollisia tai jo tehdyt toimet ovat osoittautuneet riittämättömiksi*. Avohuollon tukitoimissa on aina valittava aikaan sopiva ja pitkällä tähtäimellä parhaan tu- loksen tuottava optimaalinen vaihtoehto. Huostaanoton tunnusmerkki voi täytyä vain, jos avohuollon tukitoimin ei arvioida päästävän samaan lopputulokseen tai jos niiden arvioi- daan johtavan huonompaan tulokseen. Johtopäätökseen avohuollon toimien riittämättö- myydestä on voitu päätyä niitä kokeilemalla. Toisaalta vakavammissa elämäntilanteissa niiden kokeileminen ei ole edes mahdollista, vaan lapsen suojaaminen vaatii välitöntä huostaanottoa. (Helminen & Mikkola 1994, 155–156)

Lapsen ikä ja vanhempien tukemiseen tai hoitoon käytettävissä olevat keinot voivat tehdä avohuollon mahdottomaksi. Avohuolto on mahdotonta, jos lasta ja/tai huoltajaa ei tavoiteta tai jos vanhempien ja lapsen koti on ulkomailla. Lapsen itsetuhokäyttäytymisvaara voi teh- dä niistä mahdottomia. Avohuollon tukitoimet voivat olla mahdottomia lapsen jatkuvan har- hailun ja pakoilun vuoksi. (Virta 1994, 95). Avohuollon tukitoimet perustuvat suostumuk- seen. Niitä ei voida järjestää, jos joku asianosaisista vastustaa. Avohuollon tukitoimet ovat tällöin lain tarkoittamassa mielessä mahdottomia. (Virta 1994, 95). Mahdottomia avohuol- lon tukitoimet ovat yleensä tilanteissa, joissa lapsen vanhemmat ovat yhteistyöhaluttomia (Räty 2004, 24).

Avohuollon tukitoimien osoittautuessa mahdottomiksi on hyvä varmistaa:

- * onko vanhemmille selvitetty, että yhteistyö viranomaisten kanssa ja avohuollon tuki- toimien vastaanottaminen saattaa olla tärkeä edellytys sille, että lapsi voi olla van- hempiensa hoidossa?
- * tiedetäänkö, mitä tukitoimia lapsi/perhe itse toivoisi? (Taskinen 2003, 22).

Avohuollon tukitoimet voivat olla lapsen tilanteessa riittämättömiä. Riittämättömiä ne ovat silloin, kun niillä ei voida ratkaista lapsen pahoinvointia esim. huoltajan sairauden laadun vuoksi tai kun niillä ei voida vaikuttaa esim. kodin olosuhteisiin tai puuttuvaan huolenpitoon tai kun niitä on yritetty, mutta tulosta ei ole saavutettu. (Virta 1994, 96–97; Rätty 2004, 24)

Riittämättömyydestä ongelmaksi on noussut avohuollon keinojen ajallinen ulottuvuus. Missä vaiheessa "riittämättömyyttä" voidaan käyttää huostaanoton kriteerinä? Virran (1994) mukaan oikeus ja hallintokäytännössä voidaan pieniä lapsia lukuun ottamatta tehdä sellainen karkea yleistys, että jos noin vuoden ajalla ei saavuteta tuloksia, on ryhdyttävä huostaanoton valmisteluun. Ajallisten raamien asettaminen on kuitenkin hankalaa, koska jokainen tapaus on omine erityispiirteinen ainutkertainen ja tukitoimien intensiteetti samoin kuin avuntarve vaihtelee.

Erityisesti on huomattava, että viivästykset huostaanottoon ryhtymisessä tai sijoitusprosessin aikana aiheuttavat yleensä sitä suurempaa haittaa lapselle mitä pienempi hän on. Vauvojen kohdalla tarpeettomasta viivytelmästä voi olla hyvinkin suuria haittoja kasvulle ja kehitykselle. Siksi huostaanottoon ryhtymisessä ja sijoitusprosessissa oikea ajoitus on ratkaisevan tärkeää.

Avohuollon tukitoimet liittyvät yleisiin sosiaali- ja terveystalouteihin, sosiaaliavustuksiin, toimeentulotukeen sekä lastensuojelulaissa määriteltyyn loma- ja virkistystoimintaan, lapsen ja hänen perheensä taloudelliseen tukemiseen, asunto-olojen puutteellisuuden korjaamiseen, koulunkäynnin tukemiseen, ammatin ja työpaikan saamisen edistämiseen jne. Koska avohuollon tukitoimet ovat moninaiset voidaankin kysyä, täytyykö kaikkia niitä keinoja ainakin periaatteessa ensin yrittää, jotka ovat mahdollisia ainakin periaatteessa perheen tilanteen auttamiseksi. Tällaista edellytystä ei Virran (1994) mukaan näydetä asetettuna, vaan riittäväksi on katsottu tavanomaisten avohuollon toimenpiteiden käyttö.

Mikäli katsotaan, etteivät avohuollon tukitoimet ole riittäviä korjaamaan lapsen tilannetta on todettava,

- * millaisia tukitoimia on yritetty
- * miten perhe on suhtautunut tukitoimiin?
- * millaisia tuloksia niistä on saatu?
- * olisiko käytettävissä vielä joitakin kokeilemisen arvoisia avohuollon menetelmiä? (Taskinen 2003, 22)

Avohuollon keinot voivat myös olla epätarkoituksenmukaisia. Esimerkiksi lapsen jatkuva pahoinpitely tai seksuaalinen väärinkäyttö osoittavat sen, ettei lasta voida auttaa avohuollon keinoin. Vanhempien yhteistyöhaluttomuus tai -kyvyttömyys tai muu kielteinen asennoituminen voi myös tehdä niistä epätarkoituksenmukaisia. (Virta 1994, 96)

Muita tilanteita voivat olla esimerkiksi huoltajan tai huoltajien sairaalassa/vankilassa olo, tai jos lapseen on kohdistunut niin vakava rikos, että hänet on saatava välittömästi turvaan. (Taskinen 2003, 22) Epätarkoituksenmukaisia avohuollon tukitoimet voivat olla esimerkiksi tilanteissa, jossa lapsi on tehnyt vakavan rikoksen. Avohuollon tukitoimien käyttö yleensä tällaisessa tilanteessa on epätarkoituksenmukaista tai riittämätöntä. (Rätty 2004, 24)

Avohuolto on epätarkoituksenmukaista, jos lapsen tai hänen vanhempiensa tarvitsemaa avohuoltoa ei ole lainkaan tarjolla. Viimeksi mainittu tilanne on kuitenkin harvinainen. Ratkaiseva lähtökohta on lapsen ja hänen huoltajiensa ja hoitajiensa todellinen avuntarve ja käytettävissä olevien keinojen soveltuvuus ongelmien ratkaisemiseen tai ainakin lievittämiseen. Asianosaisten yhteistyöhaluttomuus tai hoitomotivaation puuttuminen voi tehdä tukitoimet turhiksi. Tämänkin kriteerin toteutumista arvioitaessa on käytettävä kokonaisharkintaa. (Virta 1994, 96)

Mikäli katsotaan, etteivät avohuollon tukitoimet ole tarkoituksenmukaisia, on voitava perustella, mistä syystä tukitoimia ei ole voitu käyttää. (Taskinen 2003, 22). Huostaanottopäätöksestä tulee ilmetä, mitä sosiaalityö on asiakkaalleen (perhe ja/tai lapsi) faktisesti tarjonnut. Riittävää ei siis ole se, että avohuollon ja tarjottujen tukitoimien tarjoaminen on jäänyt vain puheen tai suunnitelman asteelle. Tarjottavien avohuollon tukitoimien tulee olla todellisuudessa myös asiakkaan käytettävissä.

Avohuollon tukitoimia järjestettäessä ja niitä tarjottaessa tulisi asiakirjoista ilmetä asiakkaan oma käsitys siitä, minkälaisia tukitoimia he itse mahdollisesti ottaisivat vastaan tai haluaisivat. Asiakirjoista tulee ilmetä myös selkeästi viranomaisen käsitys siitä, mitkä ovat mahdollisia, riittäviä ja tarkoituksenmukaisia avohuollon tukitoimia juuri kyseisessä tapauksessa.

Päätökseen liitetyistä asiakirjoista tulee lisäksi selvittää se, voiko sosiaalilautakunta vielä käyttää muita mahdollisia tukitoimia ja jos voi, miksei niitä ole tarjottu tai vastaanotettu.

Hyvään hallintoon kuuluu myös se, että asiakkaana olevalle perheelle selvitetään, mitkä ovat viranomaisen vaihtoehdot erityisesti silloin, kun avohuollon tukitoimia ei vastaanoteta. Asiakasperheen on tiedettävä ne vaihtoehtoiset toimintatavat, jotka ovat mahdollisia asiassa. Huostaanoton valmistelu onkin suoritettava sillä tavoin, että asiakkaana oleva perhe tai lapsi koko ajan tietää, miten asia etenee sekä, että asiakkaalla on mahdollisuus tarvittaessa tuoda asiaan omaa selvitystään. Tästä menettelystä on huolehdittava jo ennen varsinaista asianosaisten kuulemistä. (Räty 2004, 24)

1.4 Lapsen edun arviointi

Lastensuojelulakiin ei sisälly itsenäistä määrittelyä lapsen edusta. Lain 2§:ssä viitataan lapsen huoltoon ja tapaamisoikeutta koskevaan lakiin, mikä merkitsee sitä, että lapsen etua on lastensuojelussa arvioitava samoin kuin yksityisessä perheessä. (Helminen & Mikkola 1994, 20)

Asiaa koskeva perussäännös on kirjattu lapsen huollosta ja tapaamisoikeudesta annetun lain 1§:ään, joka määrittelee lapsen huollon ja kasvatuksen päämäärän ja ilmoittaa samalla lapsen **edun**.

"Lapsen huollon tarkoituksena on turvata lapsen tasapainoinen kehitys ja hyvinvointi lapsen yksilöllisten tarpeiden ja toivomusten mukaisesti. Huollon tulee turvata myönteiset ja läheiset ihmissuhteet erityisesti lapsen ja hänen vanhempiensa välillä. Lapselle tulee turvata hyvä hoito ja kasvatusta sekä lapsen ikään ja kehitystasoon nähden tarpeellinen valvonta ja huolenpito. Lapselle on pyrittävä antamaan turvallinen ja virikkeitä antava kasvuympäristö sekä lapsen taipumuksia ja toivomuksia vastaava koulutus." Lasta tulee kasvat-

taa siten, että lapsi saa osakseen ymmärtämystä, tukea turvaa ja hellyyttä. Lasta ei saa alistaa, kurittaa ruumiillisesti eikä kohdella muulla tavoin loukkaavasti. Lapsen itsenäistymistä sekä kasvamista vastuullisuuteen ja aikuisuuteen tulee tukea ja edistää.” (Lapsenhuoltolaki 1§)

Kun kysymys on lapsen yksityisestä edusta, ei ratkaisuja voida perustella yleisistä näkökulmista lähtien eikä rutiininomaisesti, vaan lähtökohtana on aina oltava tietyn lapsen tilanne. On tärkeätä selvittää, mikä on lapsen edun mukainen ratkaisu hänen tulevaisuuttaan silmällä pitäen. Lapsen edun aineelliseen sisältöön kuuluu se, että lapsi saa oman elämänsä edellyttämän yksilöllisen, hänen omien tarpeidensa ja odotustensa mukaisen kohtelun ja kehittymisen mahdollisuuden. Muodollisessa ja prosessuaalisessa mielessä lapsen etu merkitsee sitä, että se asetetaan arviointien, tulkintojen ja valintojen ratkaisevaksi tekijäksi. (Helminen & Mikkola 1994, 20–21)

Lapsen etu turvataan ottamalla huomioon lapsen tarpeet suhteessa vanhempiin. On saatava käsitys niistä tekijöistä, jotka ovat lapselle subjektiivisesti ja objektiivisesti tärkeitä. Samoin on osattava löytää lapselle merkitykselliset suhteet ihmisiin, asioihin ja ympäristöolosuhteisiin. Tämä tapahtuu lasta havainnoimalla ja tutkimalla. (Huolenpitotyöryhmän muistio 1987, 106, 121)

Edellä kuvattujen seikkojen selvitys vaatii sosiaalityöntekijältä erityistä lapsen ja hänen kehityksensä tuntemusta. Yhteistyö erityisasiantuntijoiden kanssa on tarpeellista.

Lapsen etua selvitettäessä on otettava huomioon mm.

- lapsen ikä ja kehitystaso
- lapsen tähänastiset elämäkokemukset
- lapsen erityistarpeet
- lapsen toivomukset ja mielipide
- lapsen ja vanhempien välinen suhde
- arvio vanhempien kuntoutumismahdollisuuksista
- kasvu ympäristön vaihdoksen merkitys lapselle
- muita asiaan vaikuttavia näkökohtia kuten lapsen asunto-olot ja niiden järjestäminen, lapsen päivittäisen hoidon, koulunkäynnin ja koulutuksen järjestäminen, asuinympäristö lapsen turvallisuuden kannalta sekä lapsen harrastusmahdollisuudet ja muut näihin vaikuttavat seikat.
- lapsen etua määritettäessä on selvitettävä myös, mitä etua huostaanotosta lapselle on ja miten huostaanotto juuri nimenomaisessa tapauksessa palvelee lapsen etua. Samoin on arvioitava huostaanoton mahdollista vaikutusta tulevaan kehitykseen. (Sosiaalihuollon... 1990, 4, 8)

Sosiaalityöntekijän on kyettävä perustelemaan, mitä hän lapsen eduksi katsoo. Normaalityöntehtävissä huoltajat huolehtivat lapsen oikeuksien toteutumisesta. Viranomaisväliintulossa, selvitettäessä lapsen etua, voi asiassa esiintyä useanlaisia käsityksiä ja mielipiteitä lapsen edusta; viranomaisilla on oma käsityksensä siitä, toisaalta lapsen vanhempien ja myös lapsen käsitykset lapsen edun toteutumisesta voivat olla erilaisia ja poiketa viranomaisten käsityksestä. Lapsen etua arvioitaessa on kiinnitettävä erityistä huomiota lapsen omaan mielipiteeseen ja hänen käsityksiinsä siitä, miten asia tulisi ratkaista.

Lapsen mielipidettä, varsinkin tilanteissa, joissa on kysymys hyvin nuoresta lapsesta, voidaan selvittää myös välillisesti; kuulemalla ja keräämällä tietoa esim. lapsen läheisiltä ihmisiltä, päiväkodista, koulusta yms. Jos kyseessä on hyvin pieni lapsi tai jos lapsi ei halua tai pysty ilmaisemaan mielipidettään, voidaan lapsen käsitystä asiakirjoissa selvittää kuvaamalla lapsen käyttäytymistä ja hänen tekojaan.

Lapsen mielipiteen selvittäminen tai kuuleminen tulisikin suorittaa lapselle myönteisellä tavalla lapselle tutussa paikassa ja dokumentoida aina tarvittaessa käyty keskustelu autenttisesti ilman, että viranomainen tai se, joka viranomaisen puolesta tai toimeksiannosta selvittää lapsen mielipidettä tai kuulee lasta, vaikuttaa lapsen mielipiteen muotoutumiseen.

Lapsen mielipiteen selvittäminen ja lapsen kuuleminen onkin eräs sosiaalityön vaikeimpia tehtäviä. Lapsen etua ei voida kuitenkaan yleensä selvittää antamatta lapselle mahdollisuutta esittää omat käsityksensä asiasta ja tehtävistä ratkaisuista. Selvää on, ettei lapsen mielipide välttämättä sido viranomaista. Viranomaisen on joka tapauksessa tehtävä oma ratkaisunsa silmällä pitäen lapsen etua. Mikäli viranomaisen ratkaisu tai päätös poikkeaa lapsen tai hänen huoltajiensa esittämistä käsityksistä ja mielipiteistä, on tämä poikkeaminen pystyttävä perustelemaan asiakirjoissa. (Räty 2004, 26)

Hurtigin (2003, 169) mukaan keskeistä lapsen mielipidettä selvitettäessä on työntekijän tietoisuus lapsen erillisyydestä, herkkyys lasten viesteille ja kokemuksille sekä kyky poimia tilanteista lapsilähtöistä informaatiota. Edelleen Hurtigin (2003, 168) mukaan aidoin ja ehjin paikka lapsille suojelussa muotoutuu, jos

- lapset ovat tapaamisissa paikalla (fyysinen läsnäolo)
- heistä kootaan tietoa (faktinen läsnäolo)
- heihin kohdistuvasta huolesta puhutaan vanhempien kanssa (diskursiivinen läsnäolo)
- työntekijät tavoittelevat myös lasten omia näkemyksiä ja kokemuksia ja lasten itsensä kanssa puhutaan huolta synnyttävistä asioista ja työn tavoitteista (kommuni-katiivinen läsnäolo).

Lasten etua arvioitaessa hyvään tulokseen päästään, kun ammattilaiset onnistuvat sisällyttämään kaikki nämä eri ulottuvuudet työhönsä.

2. DOKUMENTOINNIN KEHITTÄMINEN HUOSTAANOTOSSA

Keskeiset ongelmakohdat ja muutostarpeet

Huostaanottoprosessiin voidaan katsoa kuuluvan huostaanoton tarpeen arviointi, huostaanoton valmistelu, huostaanotosta päättäminen sekä työskentely avohuollossa huostaanoton jälkeen.

Huostaanottoprosessin dokumenttiaineistoon sisältyvät asiakastyön muistiinpanot, huostaanottopäätös ja siihen liittyvät kirjalliset lausunnot, kuulemiskertomus sekä huoltosuunnitelma ja mahdollisesti siihen liittyvä erillinen hoito- ja kasvatussuunnitelma. Lisäksi tahdon vastaisessa huostaanotossa hallinto-oikeudelle laaditaan sosiaalityöntekijän tekemä selvitys eli yhteenveto perheen tilanteesta.

Dokumentoinnin tasossa on todettu vaihtelua valtakunnallisesti ja tarvetta onkin lastensuojelutyön asiakirjojen määrätietoiseen ja yhtenäiseen kehittämiseen (mm. Kananoja & Turunen 1996). Laadukkaalla ja yhtenäisellä dokumentoinnilla huostaanottoprosessissa varmistetaan asiakkaan oikeusturvaa ja luodaan edellytyksiä menetelmälliselle kehittämistyölle.

a) Suunnitelma

Lastensuojelun sosiaalityön on hyvä perustua perheen ja muiden asianosaisten kanssa laadittuun suunnitelmaan asiakkuuden alkamisesta lähtien. Suunnitelma on työn tekemisen apuväline lastensuojelutyöprosessin kaikissa vaiheissa ja tekee työskentelyn näkyväksi perheelle. Huostaanoton tarpeen arviointi ja huostaanoton valmistelu on helpompaa, kun käytössä on riittävät suunnitelmatiedot.

Huostaanotossa lapsen huoltosuunnitelmaa tarkistetaan ja arvioidaan yhteistyössä asianosaisten kanssa. Huoltosuunnitelmia tehdään vaihtelevasti. Salokanta (1999) tutki 100 Hämeenlinnassa tehtyä huoltosuunnitelmaa. Tutkimuksen tuloksina oli mm.:

- * vaikutettaviin asioihin ja olosuhteisiin viitattiin 65 huoltosuunnitelmassa
- * työskentelyn tavoitteita löytyi vain 38 huoltosuunnitelmasta
- * tavoitteiden toteutumiseen tarvittava aika on mainittu vähiten, vain 12 kertaa
- * sijoituksen tarkoitus ja tavoitteet löytyivät 26 huoltosuunnitelmasta
- * lapsi oli paikalla vain hieman yli puolessa suunnitelman laatimista varten järjestetyssä tapaamisessa
- * lapsen etua ei mainittu kuin yhdessä huoltosuunnitelmassa
- * lapsi esiintyi yli puolessa (51) huoltosuunnitelmissa siten, että heistä keskusteltiin aikuisten kesken.

Tutkimuksen päätulos oli, että lapsi näkyy huonosti huoltosuunnitelmissa. Muilta osin tutkimus kuvastaa hyvin myös käytännössä tehtyjä havaintoja, että huoltosuunnitelmien laadinnassa ja niiden toteutumisen seurannassa ja arvioinnissa on suuria puutteita, jotka joutuvat useimmiten kiireestä tai vähäisestä asiaan perehtyneisyydestä ja ohjauksen puutteesta. Joskus huoltosuunnitelma saattaa jopa jäädä kokonaan tekemättä.

Lastensuojelun kehittämisohjelman substanssiryhmä (2005) esittää lastensuojelulain uudistamista koskevassa raportissaan, että huoltosuunnitelman käsite korvattaisiin termillä *asiakassuunnitelma*. Ryhmän raportissa todetaan, että sosiaalityön ja lastensuojelun kielessä sana "huolto" on auttamatta vanhakantaisen kuuloinen käsite. Huoltosuunnitelman sijasta voitaisiin alkaa puhua asiakassuunnitelmasta, joka laaditaan lapselle ensimmäisen kerran, kun asiakkuus lastensuojelussa alkaa ja jota arvioidaan koko asiakkuuden ajan. Suunnitelmatiedoista olisi helposti hahmotettavissa koko lastensuojeluprosessi. **Jatkossa tässä raportissa huoltosuunnitelmasta käytetään nimitystä asiakassuunnitelma.**

Suunnitelma on asiakkaan ja asianosaisten kanssa tehtävä yhteistyösopimus, jossa sovietaan työskentelyn tavoitteista ja arvioinnista. Sen keskeisenä tavoitteena on luoda motivoitunut ja sitoutunut yhteinen työskentely työntekijän ja asiakkaan välille (Rousu & Holma 1999). Suunnitelma laaditaan ja sitä seurataan sekä arvioidaan aina asiakkaan kanssa. Prosessiin otetaan lisäksi mukaan ne toimijat, joiden erityis- asiantuntemusta ja yhteistyötä suunnitelman toteutuminen edellyttää. (Rousu & Holma 1999)

Huostaanoton yhteydessä laadittavan suunnitelman tulee aina olla ajallisesti rajoitettu. Tämä johtuu jo siitä yksinkertaisesta seikasta, että lapsen kehityksen arvioiminen tulevaisuudessa on erittäin vaikeaa. Tästä seuraa, että kun suunnitelma tarkistetaan, on kaikki aiemmat siinä esitetyt seikat arvioitava uudelleen. On siis kysyttävä, miksi, miten ja milloin. (Virta 1994) Suunnitelman avulla konkretisoidaan, mitä huostaanotto käytännössä tarkoittaa ja mihin sillä pyritään. Suunnitelman tekemiseen on varattava aikaa, koska pyritään jonkinlaisen yhteisymmärryksen saavuttamiseen tilanteessa, jossa perhe on syvissä vaikeuksissa ja mahdollisesti vastustaa kaikkia viranomaistoimenpiteitä. (Taskinen 1999)

Suunnitelma on tärkeä yhteinen työväline työntekijälle, asiakkaalle ja lastensuojelulle ja siinä pitää olla maininta siitä, milloin se tarkistetaan. Käytännössä on myös huolehdittava, että suunnitelma on esillä hoito- ja kasvatuseuveluissa silloin, kun sen tarkistamisen aika on ja siihen tehdään yhdessä tarvittavat muutokset. Suunnitelmaa arvioidaan aina yhdessä asianosaisten kanssa. Yleinen käytäntö lienee, että hoito- ja kasvatuseuveluista laaditaan kyllä muistiot, mutta huostaanoton yhteydessä tehty suunnitelma säilyy sellaisenaan lähes koko sijoituksen ajan.

Huostaanoton yhteydessä laadittua huoltosuunnitelmaa arvioidaan liian harvoin. Sen sijaan sijaishuoltopaikat laativat erillisen hoito- ja kasvatussuunnitelman useaan kertaan sijoituksen aikana.

b) Selvitys ja kuulemiskertomus sosiaalilautakunnalle ja hallinto-oikeudelle

Alistettaessa huostaanottopäätös hallinto-oikeudelle on hallinto-oikeudelle lähetettäviin asiakirjoihin liitettävä mukaan *sosiaalityöntekijän tekemä selvitys* perheen tilanteesta. Selvityksessä tuodaan esiin perheen tausta lyhyesti ja olennaisilta osin, huostaanottoon johtanut kehityskulku aikajärjestyksessä ja huostaanottopäätöksen perustana olevat pääasialliset tosiseikat.

Lisäksi selvitetään, miten asianosaisia on kuultu, mikä on heidän näkemyksensä huostaanotosta ja onko huostaanotosta näkemyseroja. (Helminen & Mikkola 1994; Taskinen 1999)

Sosiaalityöntekijät tarvitsevat tietoa ja valmennusta selvityksen laadintaan.

Kiire, vähäinen kokemus huostaanotoista ja riittämätön ohjaus näkyvät helposti puutteellisuuksina selvityksessä; olennaisia tietoja puuttuu, kokonaisuus on hajanainen tai asiat on vain esitetty kronologisena luettelona. Huonoimmassa tapauksessa selvityksenä saataan lähettää kopio asiakastyön muistiinpanoista. Kirjallisuudesta on löydettävissä jonkin verran ohjeita selvityksen laadintaan, mutta tämä ei välttämättä ole tiedossa tai kiireisessä ja paineisessa tilanteessa ei osata ohjeita hakea. Monilla työpaikoilla selvitykset laaditaan käyttäen malleina aiemmin tehtyjä asiakirjoja ja puutteellisuudet saattavat toistua vuodesta toiseen.

Sosiaalityön tekijän selvitys on analyysi asiakkaan tilanteesta. Siinä on selkeästi tuotu esiin tarvittavat faktat, tulkinnot, johtopäätökset ja niiden perustelut. *Selvitysten laadintaan tarvitaan yhtenäisiä, laadintaa selkeyttäviä ohjeita ja koulutusta sekä ohjausta niiden soveltamiseen. Esimerkiksi malli hyvän yhteenvedon rakenteesta ja asiasisällöistä olisi hyödyksi.* Sosiaalityöhön pätevöittävä ylempi korkeakoulututkinto antaa hyvät valmiudet arviointiin ja asiakkaan tilanteen analyttiseen jäsennykseen. Epäpätevältä sosiaalityöntekijältä sen sijaan usein puuttuu tämä koulutuksen antama valmius.

Huostaanotossa on laadittava myös **kuulemiskertomus**. Sirpa Taskisen (1999, 30) toimitamassa huostaanotto-oppaassa todetaan, että kuulemisesta on syytä tehdä keskustelumuistio, johon merkitään läsnäolijat ja ne seikat, jotka kuultava tuo esiin. Muistio luetaan asianosaiselle ja on toivottavaa, että hän vahvistaa sen allekirjoituksellaan. Kuuleminen voi myös tapahtua kirjallisesti siten, että asianomaiset kirjoittavat mielipiteensä. Kuulemistilanteessa on tarpeen vielä selvittää asianosaisille huostaanoton syyt ja oikeusvaikutukset. Käytännöt kuulemiskertomuksen laadinnassa vaihtelevat. Tietoja kirjataan monin eri tavoin. Tahdonvastaisessa huostaanotossa kirjaus on tarkempaa, mutta harvoin siinäkään selkeän rakenteen mukaista. Usein asianosaisten näkemykset on kirjattu sosiaalityöntekijän yhteenvetoon, mutta erillistä kuulemiskertomusta ei ole laadittu. Kirjauksia kuulemisesta voi myös löytyä muistiinpanoista muun tekstin joukosta. Joskus kirjauksia luetaan asiakkaalle, joskus ei. Kuulemiskertomus on huostaanotossa laadittava asiakirja, josta ilmenee asianosaisten kanta huostaanottoon, kun taas sosiaalityöntekijän selvitys on analyysi asiakkaan tilanteesta, josta käyvät ilmi huostaanoton perusteet ja joka laaditaan hallinto-oikeudelle tahdonvastaisessa huostaanotossa.

Kuulemiskertomus on tärkeä dokumentti, joka todentaa, että kaikki osapuolet ovat tulleet kuulluiksi ja ovat selvillä toistensa perusteluista, vaikka olisivatkin eri mieltä huostaanotosta. Asiakkaan on saatava tutustua tähän asiakirjaan, jotta välttyään virheiltä. Kertomus on helppo laatia, jos se noudattaa yhtenäistä rakennetta ja samalla varmistetaan, että kaikki tarvittavat tiedot kirjataan.

Kuulemiskertomusten laadintaan tarvitaan yhtenäisyyttä ja selkeyttä.

c) Asiantuntijalausunnat ja asian suullinen käsittely hallinto-oikeudessa

Lastensuojelulain 17§:n 1 momentissa säädetään, että sosiaalilautakunnan on tarvittaessa kuultava lapsen kasvun ja kehityksen asiantuntijoita. Terveystieteiden viranomaisilla on erityinen laissa säädetty (Isl 11§) velvollisuus antaa asiantuntija-apua ja tarvittaessa jopa järjestää lapsen hoito.

Lastensuojeluviranomaisilla on huostaanotto-prosessissa oikeus pyytää tarvittavia lausuntoja huostaanottopäätöksen tueksi muilta viranomaisilta. Huostaanoton yhteydessä esitetyt lausuntopyynnöt eivät ole aina riittävän yksilöityjä ja tarkkoja, mikä näkyy myös kirjoitettujen lausuntojen tasossa. Jos pyyntö on epämääräinen, on myös lausunto sitä. Lausunnotta voi esimerkiksi puuttua tietoja tai siinä ei ole tuotu esiin huostaanoton kannalta olennaisia tietoja, johtopäätöksiä ei ole riittävästi perusteltu jne.

Lausunnon kirjoittajalla eikä lausunnon pyytäjälläkään ole aina tietämystä siitä, millaisiin seikkoihin lausunnon tekemisessä olisi hyvä kiinnittää huomiota, jotta päätöksentekijöille välittyisi riittävän tarkasti kaikki tarvittava tieto. Lisäksi lausuntokäytännöt vaihtelevat. Jotkut tahot eivät halua tehdä arviointia vanhemmuudesta ja kirjaavat vain hoidon toteutumisen, toiset eivät tahdo antaa juuri mitään tietoa vedoten luottamuksellisuuteen asiakassuhteessa. Tavanomaista on myös, että suullisesti vaaditaan huostaanottoa ja hyvinkin painokkaasti tuodaan esiin lapsen kehitystä vaarantavia tekijöitä, mutta lopulta ei kuitenkaan olla valmiita kirjaamaan niitä lausuntoon tai todistamaan oikeudessa.

Lausuntokäytäntöjen sujuvuuden parantamista on hyvä pohtia yhteistyötahojen kanssa. Tässä yhteydessä kannattaa käydä myös tietojen ja ajatusten vaihtoa siitä, mitä hyvältä lausunnotta edellytetään. *On tärkeää, että huostaanottoon liittyvä lausuntokäytäntö on valtakunnallisesti mahdollisimman yhdenmukainen; tarvitaan yhteisiä toimintamalleja - tämä on tärkeää jo asiakkaiden yhdenvertaisuuden ja oikeusturvan toteutumisen kannalta.*

Sosiaalityöntekijä saatetaan kutsua tai haastaa **hallinto-oikeuden suulliseen käsitteilyyn**. Koulutustarvekyselyissä on kaivattu valmennusta esiintymiseen hallinto-oikeudessa. Mitä merkitsee olla hallinto-oikeudessa sosiaalilautakunnan edustajana tai todistajana? Asiasta ei ole paljon ohjeita ja tämä onkin kehittämistä vaativa alue. Yhteiset seminaarit tai työkokoukset hallinto-oikeusjuristien ja sosiaalityöntekijöiden kesken voivat jatkossa toimia vuoropuhelun foorumina, missä yhteistyötä kehitetään. Asia saa vielä suuremman merkityksen mikäli hallinto-oikeuksien rooli huostaanoton päättäjinä kasvaa lastensuojelulakia uudistettaessa.

Asiakirjayhteenvetojen käyttö työvälineenä

Nykyisin käytössä olevissa tietojärjestelmissä lastensuojelutyötä dokumentoidaan mm. lapsikohtaisina päätöksinä, työprosesseja käynnistävinä lastensuojeluilmoituksina, huoltosuunnitelmina, asiakaskertomuksina sekä lapsi- tai perhekohtaisina muistioina.

Dokumenttien kirjoittamisen paikat ovat kuitenkin usein erillisiä tekstikokonaisuuksia, eivätkä nykyiset järjestelmät ole tarjonneet päätösluetteloita lukuun ottamatta tulostettavaksi juuri minkäänlaisia koosteita tai yhteenvetoja tehdystä työstä. Lastensuojelun monestakin syystä katkeilevaa asiakkuuden prosessia on ollut vaikea nähdä kokonaisuutena; se on ollut hankalasti hahmotettavissa ja tarkasteltavissa sekä työntekijän että asiakkaan kannalta.

Nykyiset lastensuojelutyötä ja kirjaamista koskevat säädökset kuten Hallintolaki 434/2003, Laki sosiaalihuollon asiakkaan asemasta ja oikeuksista 812/2000, Henkilötietolaki 523/1999 sekä Laki viranomaisen toiminnan julkisuudesta 621/1999 korostavat työntekijän velvoitetta pyrkiä suunnitelmalliseen, mahdollisimman avoimeen ja myös asiakkaan kannalta ennakoitavaan työotteeseen. Tähän haasteeseen kovan asiakastyöpaineen alaiset kentän ammattilaiset tarvitsisivat kipeästi työprosessia paremmin avaavia tietojärjestelmiä.

Keski-Suomessa *johtava sosiaalityöntekijä Ansa Leinonen* on ollut kehittämässä lähinnä Jyväskylän ja Muuramen alueella hankeyhteistyönä manuaalisia koosteita ja yhteenvedoja perhekohtaisista lastensuojelun historioista saatavilla olevien asiakirjojen pohjalta. Ko. yhteenvedoja on käytetty työntekijöiden oman työn reflektointiin ja keskinäiseen konsultointitarpeeseen. Samoja koosteita on myös johdonmukaisesti hyödynnetty suorassa asiakastyössä, kun vanhempien tai perheen lasten/nuorten kanssa on käyty läpi jo tehtyä lastensuojelutyötä ja suunniteltu mahdollisia tukitoimia jatkossa. Muutamassa tapauksessa perhehistorian koosteita on käytetty myös päätösten liitteinä huostaanottoasiakirjoissa tai niiden avulla on välitetty tietoa asiakkaan luvalla yhteistyötaholle lastensuojelutyön sisällöstä silloin, kun asiakasperhettä on ohjattu esim. terapiapalveluihin.

Yhteenvedon laatimisen avulla työntekijä on tavoittanut tutkivaa työtettä työssään kirjoittamalla koosteeksi näkyviin lastensuojelun tiedossa olevaa ja tiedostoihin tallennettua tietoa. Kun sama kokonaisuus on jaettu asiakkaan kanssa, on asiakkaalle konkretisoitunut, minkälaista tietoa hänen perhetilanteestaan on kirjattu ja mitkä asiat lastensuojelutyön kannalta ovat olleet merkityksellisiä.

Yhteenvedot ovat saaneet erittäin myönteistä palautetta sekä työntekijöiltä, asiakkailta että luottamushenkilöiltä. Ne ovat tuoneet esille koko asiakkuusprosessin aikajakson, selkiinnyttäneet huolen aiheita ja jäsentäneet näkyviin jo tehtyä työtä. Yhteenvedot ovat tuoneet myös esille kirjaamisen aukkoja ja mahdollisia virheellisyyksiä, joita asiakkaan kanssa on voitu käydä läpi ja jopa korjata. (Leinonen 2004, moniste) Raportin liitteenä on kaksi esimerkkiä yhteenvedoista (**liite 1**).

Huostaanoton tarpeen arvioinnissa ja huostaanoton valmistelussa käytettävissä olevat koosteet asiakkaan lastensuojeluhistoriasta ovat hyödyllisiä ja työprosessia selkiyttäviä. Käytössä olevien tietojärjestelmien sisälle tarvitaan uusia rakenteita, joihin eri asiakkuusprosessin vaiheista kirjattavaa tietoa saataisiin kootuksi (Leinonen A. 2004, moniste).

d) Yleisesti kehitettävää huostaanottoteksteissä

Enemmän lapsi näkyviin

Huolimatta siitä, että työskentelyä on viime vuosina alettu kehittää enemmän lapsikeskeiseksi, lastensuojelutyössä lapsen asiakkuus toteutuu vielä suurelta osin vanhempien kautta, mikä näkyy myös kirjaamiskäytännöissä. *Lapsi ei riittävästi yksilöidy viranomaisten tekemissä muistiinpanoissa ja päätös- sekä suunnitelma- teksteissä. Lasta pitäisi enemmän kuvata omista kehitystarpeista, elämäkokemuksista ja tunteista käsin.* Etenkin pienen lapsen vaikeudet jäävät helposti vanhempien elämäntilanteiden varjoon. Kirjauksissa on havaittavissa, että lasta kuvataan paljon toimien kohteena, mutta ei vuorovaikutuksen osapuolena. (mm Mäenpää & Törrönen 1996)

Lisää vanhemmuuden arviointia näkyviin

Tarvitaan myös enemmän vanhemmuuteen liittyvien tekijöiden arviointia ja kirjaamista sekä vanhemman ja lapsen välisen suhteen kuvausta. Vanhempien ja lapsen väliseen vuorovaikutukseen ja tähän liittyen myös lapsen ei-kielelliseen ilmaisuun on tärkeää kiinnittää huomiota. *Vanhemmuuteen liittyvien tekijöiden systemaattinen arviointi ja kirjaaminen tuo selkeyttä päätöksen perusteluihin, suunnitelmaan ja muistiinpanoihin.* (mm. Kähkönen 1994)

Tarvitaan myös positiivista ja voimavaraistavaa tekstiä

Huostaanottoteksteissä kannattaa mahdollisuuksien mukaan tuoda esiin myös asiakkaan voimavaroja, vahvuuksia ja onnistumisia. Esimerkiksi suunnitelmateksteissä tämä luontevasti liittyy kuntoutusmenetelmien ja selviytymiskeinojen valintaan. Asiakaspalautteessa on toivottu tätä. Positiivisuudella rakennetaan hyvää yhteistyösuhdetta, parannetaan asiakkaan uskoa itseensä ja mahdollisuuksiinsa ja lisätään kuntoutumismotivaatiota. Asiakkaalla on myös oikeus tietää, mitkä ovat ne voimavarat, joihin perustuen kuntoutumista suunnitellaan. (Kääriäinen 2003, 180)

Irti kaavamaisuudesta

Huostaanottopäätösten teksti on usein kaavamaista, jossa toistetaan vanhan mallin mukaisia lauseita. Tämä on tietysti ymmärrettävää, koska lastensuojeluongelmat toistuvat usein samanlaisina. Teksteihin kannattaa kuitenkin sisällyttää enemmän asiakkaan yksilöllisistä tarpeista lähtevää kuvausta ja "mittatilaustyönä" tehtyä tarkkaa määritystä ja perustelua. Tietojärjestelmiin liittyvät tekijät eivät saa rajoittaa huostaanottopäätöksiin kirjoitettavaa tekstiä kuten nyt jossain tapahtuu.

Moniäänisyyttä teksteihin

Asiakirjatekstien moniäänisyys on keino saada erilaiset mielipiteet ja käsitykset helposti näkyväksi. Sosiaalityöntekijän oman äänen kirjaaminen on ammatillisen ymmärryksen näkyväksi tekemistä, joka taas tekee työskentelystä läpinäkyvää. (Kääriäinen 2003, 180)

Tekstien läpikäyminen yhdessä

Asiakkaat saavat päätöstekstit lain mukaisesti nähtäväkseen ja myös muistiinpanotekstit pyytäessään, mutta muutoin heillä ei juuri ole tietoa, mitä heistä kirjataan. Hyvää yhteistyötä olisi välillä käydä yhdessä asiakkaan kanssa tekstejä läpi. Näin muokataan tekstejä yhdessä ja työntekijä reflektoi samalla työtään. (Kääriäinen 2003, 180)

Ymmärrettävää ja konkreettista tekstiä

Lakiteksti vaikuttaa voimakkaasti huostaanottopäätöksiä perusteluteksteissä. Tarpeen on myös kirjoittaa sellaisella kielellä, mikä on ymmärrettävää, konkreettista, lähellä asiakkaan arkea ja samalla informatiivista. Tekstin tulisi näyttää läheltä, missä meni vikaan ja perustella toimenpiteet konkreettisesti ja ymmärrettävästi. (Kääriäinen 2003, 180) Tosiasiat, tulkinnat ja havainnot pidetään erillään. Moralisointi ei kuulu päätöstekstiin.

3. KUULEMISEN JA YHTEISTYÖN KEHITTÄMINEN HUOSTAANOTOSSA

3.1 Lapsen kanssa työskentely ja lapsen kuuleminen

Lapsen oikeuksien työryhmän raportti (1994) toteaa, että *"lapsen mielipiteen huomioonottaminen edellyttää työntekijältä aikaa ja valmiutta kuunnella lasta ja tulkita hänen viestiään. Lainsäädäntöä muuttamalla tätä ei voida toteuttaa, vaan se edellyttää muutoksia lasten parissa työskentelevien asenteissa, koulutuksessa ja työn organisoinnissa sekä konsulttiokäytännöissä"*.

Lastensuojelussa on alettu enenevässä määrin työskennellä lapsikeskeisesti, lapsen tarpeet huomioiden. Työtä tehdään kuitenkin paljon edelleen lapsen ohi ja lasta kuulematta. Tähän on moniakin syitä: pitkä perinne vanhempipainotteiseen *työskentelyyn*, kiireessä ei ole aikaa tavata lapsia ja työ vanhempien kanssa sujuu joutuisammin, asiat katsotaan voitavan parhaiten hoitaa vanhempien kautta, puutteelliset valmiudet lapsen kanssa työskentelyyn jne.

Lapsen kanssa työskenneltäessä on tärkeää kiinnittää huomiota kaiken sen lapselta saatavilla olevan tiedon vastaanottamiseen, jolla on merkitystä lapsen tarpeiden ja niiden täyttämisen kannalta. Tällöin tarvitaan tietoa lapsen kokonaiselämäntilanteesta, hänen vanhempisuhteistaan, perheestään, tärkeimmistä muista ihmisistä ja hänen kehityshistoriansa. Tämä liittyy ajatuksellisesti yhteen lapsen tarpeiden ja niiden kohtaamisen kanssa. Huostaanotossa tapahtuva lapsen mielipiteen selvittäminen on parhaimmillaan enemmän kuin vain toisen ilmaiseman mielipiteen vastaanottamista - se on kuuntelemista, katselemista ja yritystä ymmärtää. Näin avautuu mahdollisuus kohtaamiseen ja vuorovaikutukseen. (Manninen, 2000)

Lapsikeskeisessä sosiaalityössä sosiaalityöntekijän tehtävänä on työskennellä lapsen kanssa, olla lasta varten koko asiakkuusprosessin ajan ja sen eri kohdissa, välittää lapselta saatua tietoa vanhemmille sekä ottaa lapsen kokemukset ja näkökulma vanhempien kanssa tehtävän työn lähtökohdaksi. Huostaanotto-prosessissa tämä edellyttää paitsi työntekijöiden valmiutta lapsen kohtaamiseen ja lapsen kanssa työskentelyyn myös tilanteiden suunnittelua ja valmistelua kuten työnjaosta sopimista, tilajärjestelyjä, aikaresurssia, välineitä toiminnallisiin tuokioihin jne. Mahdollisesti on myös konsultoitava lapsen kehityksen asiantuntijoita tai hyödynnettävä työnohjausta. (Muukkonen & Tulensalo, 2004)

Lastensuojelulain 17§:n mukaan *"sosiaalilautakunnan on ennen päätöstä lapsen huostaanotosta, sijaishuoltoon sijoittamisesta ja huostassapidon lopettamisesta aina, kun se on lapsen ikä ja kehitystaso huomioon ottaen mahdollista selvitettävä lapsen omat toivomukset ja mielipide esillä olevista ratkaisuista sekä varattava 12 vuotta täyttäneelle lapselle, lapsen vanhemmille, lapsen huoltajille sekä henkilölle, jonka hoidossa ja kasvatuksessa lapsi tällöin on tai on välittömästi ennen asian valmistelua ollut, tilaisuus tulla kuulluksi, siten kuin kuulemisesta hallintomenettelylain 15§:ssä säädetään. Henkilölle, jota on edellä mainitulla tavalla kuultava, on myös annettava tiedoksi lapsen huostaanottamista, sijaishuoltoon sijoittamista tai huostassapidon lopettamista koskeva päätös siten kuin tiedoksiannosta hallintoasioissa annetussa laissa (232/66) erityistiedoksiannosta säädetään ja tarvittaessa selvitettävä mahdollisuudet muutoksen hakemiseen. Lautakunnan on lisäksi tarvittaessa kuultava lapsen kasvun ja kehityksen asiantuntijoita."* (LSL, 17§)

Selvitettäessä lapsen omia toivomuksia ja mielipidettä huostaanotosta tai kuultaessa lasta lastensuojelulain 17§:n mukaisesti on huomioitava lapsen iänmukainen kehitystaso. On huolehdittava siitä, että lapsen oma kokemus ja mielipide tulevat vastaanotetuksi. Lapselle kerrotaan, että sijoitusta aletaan valmistella ja kerrataan sosiaalityöntekijän tiedossa olevat huolet ja perusteet sijoitukselle ja varmistetaan, että lapsi, ymmärtää, miksi huostaanottoon ryhdytään. Tärkeää on antaa myös aidosti antaa tilaa lapsen kysymyksille, epäröinnille, surulle jne.

Eri-ikäisten lasten kanssa työskenneltäessä menetelmät vaihtelevat. Huostaanotossa voidaan selvittää jo leikki-ikäisiä 4-7-vuotiaiden lasten mielipidettä ja toiveita. Leikki-ikäisellä on oma tapansa ilmaista itseään: nyt jo paljonkin sanoilla, mutta edelleen pääasiassa ei-kielellisin keinoin leikkimällä, piirtämällä, tekemällä. On tärkeää, että tämä koko ilmaisun skaala tulee havaituksi ja tosissaan vastaanotetuksi. Kouluikäisen (7-12v.) lapsen kielelliset ja kognitiiviset kyvyt ovat yleensä jo niin hyvät, että häntä on mahdollista kuulla keskustelemalla. Tietenkin lapsen kehityksen etenemisestä ja hänen ympäristöstään riippuu, kuinka ikätasoisella tavalla häneen voi suhtautua ja kuinka vapaa hän on ilmaisemaan omia ajatuksiaan. Hän on edelleen hyvin riippuvainen vanhemmistaan ja lojaali siitä syystä heille.

Kouluikäisellä on usein kuitenkin jo aika paljon kokemuksia muistakin aikuisista kuin vanhemmistaan ja hän on kokenut erilaisia vuorovaikutussuhteita. Tämä auttaa häntä jossain määrin kyseenalaistamaan niitä olosuhteita, joissa hän on kasvanut ja joita hän on aiemman kokemuksen puuttuessa pitänyt ainoina oikeina ja mahdollisina. Näin ollen kouluikäinen lapsi pystyy jo arvioimaan tietoisesti ihmisen käyttäytymistä ja omaa elämäntilannettaan ja jopa yksin joskus etsimään itselleen tarvittavaa apua. Kouluikäistä lasta voi hyvin jo tavata ja selvittää hänen mielipidettään ilman, että vanhemmat ovat mukana. (Manninen 2000)

Jotta mielipiteen selvittäminen tai kuuleminen onnistuisi, lapsen on oltava tietoinen, että huoltaja hyväksyy menettelyn. Lapsi voi olla aidosti ja avoimesti mukana vain tilanteissa, jotka eivät uhkaa hänen lojaliteetintunnettaan vanhempaan nähden eikä hänen omaa turvallisuuden tunnettaan. Lapsella on myös oikeus olla puhumatta. Lapsen kanssa työskenneltäessä on tärkeää, ettei häntä yritetä saada kertomaan elämästään tai vanhemmistaan asioita, joita hän ei oman sisäisen selviämisensä vuoksi ole kykenevä kertomaan. Tällöin lapsen kunnioittamista on hyväksyä hänen vaitiolonsa ja käytännön teoilla ja toimilla osoittaa ymmärrystä sitä kohtaan, että hän on saattanut kokea negatiivisia asioita vanhempi-suhteessaan. Kunnioittava asenne vanhempia kohtaan on tärkeä osa lapsen kanssa työskentelyä.

Käytäntö on osoittanut, että lasten mielipiteen selvittämisessä ja kuulemisessa on puutteita. Tilanteita ei ehditä tai osata suunnitella riittävän huolellisesti. Olosuhteet eivät läheskään aina ole rauhallisia ja neutraaleja eikä lapsilla ole mahdollisuuksia itsensä ilmaisuun myös leikin ja toiminnan keinoin. Lapsen *todellisen* mielipiteen selville saamiseksi työntekijän on samanaikaisesti sekä luotettava omiin havaintoihinsa, että varottava tekemästä liian pitkälle meneviä tulkintoja etenkin ääneen. Johdattelevia kysymyksiä tai tulkintoja on helppo tehdä ja työntekijän omat toiveet lapsen mielipiteiden suunnasta voivat joskus vahvasti vaikuttaa lopputulokseen. Tilanteessa työntekijältä edellytetään aktiivisuutta vuorovaikutuksessa niin, että lapsi kokee "puheensa" olevan tärkeää ja kiinnostavaa ja että hänellä on vapaus ilmaista itseään. (Manninen 2000)

Kiire ja työntekijöiden vaihtumiset aiheuttavat usein sen, ettei lapsella ole riittävän läheistä ja luottamuksellista suhdetta työntekijään. Näissä tilanteissa lapsi ei koe oloaan riittävän turvalliseksi ja mielipiteen selvittäminen tai kuuleminen toteutuu huonosti.

Lapsen mielipiteen selvittäminen ja lapsen kuuleminen huostaanotto-prosessissa on kehittämistä vaativa alue; on parannettava tapaamistilanteiden suunnittelua ja toteutusta. Työntekijöiden valmiuksia työskennellä lapsen kanssa iän ja kehitystason mukaisesti on lisättävä. Tässä kannattaa hyödyntää jo tehtyä ja käynnissä olevaa kehittämistyötä lapsikeskeisyyden vahvistamiseksi lastensuojelun sosiaalityössä.

3.2 Vanhempien kanssa työskentely ja vanhempien kuuleminen

Tutkija Anja-Riitta Siltanen (1987) haastatteli vanhempia heidän huostaanottokokemuksistaan. Monille haastateltavista hyvän palvelun mitta oli, että ”kokivat itsensä otettavan vakavasti, josta ihmisen kunnioittaminen alkaa”. Liian ”yläpireiset”, erityiset ja vain asiantuntijoiden hallitsevat menetelmät eivät olleet sitä mitä tarvittiin. Rehellisyyttä ja asioiden puhumista niiden oikeilla nimillä arvostettiin. Huostaanotto-prosessissa tämän voi ajatella merkitsevän sitä, että perhe pidetään hyvin ajan tasalla siitä, missä mennään, selvitetään eri vaihtoehtoja ja mahdollisuuksia, kuunnellaan ja keskustellaan. Varsinkin työstettäessä vastentahtoista huostaanottoa vallitsee usein luottamuspula eivätkä vanhemmat koe hyötyvänsä työskentelystä. Työskentelyn tulisikin olla tällöin *mahdollisimman avointa*.

Laakson & Saikun (1998) tutkimuksessa ”Hyvä huostaanotto” haastateltiin huostaanoton kokeneita vanhempia. Ennen huostaanottoa vanhemmille oli ollut epäselvää, missä vaiheessa heidän lastensa huostaanottoa oli alettu valmistella. Huostaanottoa koettiin valmistellun vanhempien selän takana, vanhempia ja lapsia ei ollut kuultu ja vanhemmat eivät olleet saaneet tietoa oikeuksistaan. Varsinainen huostaanotto oli tullut monille yllätyksenä ja oli sokki. Huostaanoton jälkeen vanhemmat kokivat jääneensä yksin eikä heitä enää kuultu riittävästi. Huostaanottoa valmisteltaessa ja jo ennen siihen ryhtymistä asiakkaana olevan perheen on koko ajan tiedettävä vaihtoehdot ja niiden seuraamukset, jotka ovat mahdollisia asiassa. Kun perhe on tietoinen, miten työskentely etenee ja perheen jäsenillä on mahdollisuus aina tarvittaessa tuoda asioihin omaa selvitystään, ei yllätyksiä pääse syntymään.

Vanhempia kuullaan ja kuunnellaan huostaanotossa vaihtelevasti. Hallinnollis-juridiselta kannalta *kuuleminen* toteutuu ja mielipide selvitetään, mutta toteutuuko *kuunteleminen ja vuorovaikutus* riittävästi huostaanotto-prosessin kaikissa vaiheissa ja myös huostaanoton jälkeen? Vanhempien täytyy kokea, että heidän mielipiteensä on aidosti otettu vastaan ja he ovat tulleet ymmärretyiksi, jotta todellinen yhteistyö pääsee alkuun.

Vanhempien kokemus siitä, että heidän näkemyksensä on huomioitu luo edellytyksiä *hyvään dialogiin* huostaanottotilanteessa. Tahdonvastaiset toimetkaan eivät välttämättä tuhoa hyvää asiakassuhdetta, jos siihen sisältyy asiakkaan arvostamista. (Hansen 2004)

Joskus tämä voi olla hankalaa huostaanottoon liittyvien ristiriitojen, aikapulan tai työntekijän kokemattomuuden vuoksi. Yleisesti on myös tiedossa, että huostaanoton jälkeen työskentely keskittyy sijaishuollossa olevaan lapseen eikä vanhempien kanssa työskennellä enää niin suunnitelmallisesti ja aktiivisesti.

Huostaanotossa osapuolet helposti muodostavat oman ennakkokäsityksen ja -asenteen asioista ja vuorovaikutustilanteissa tietoa vastaanotetaan ja kuullaan tämän suodattimen läpi. Viranomaisneuvotteluissa asioista on voitu sopia etukäteen ja asiakastapaamiseen mennään valmiin ratkaisun kanssa. Enemmän tarvitaankin *kuuntelemista*, jolloin ollaan valmiina etsimään ja vastaanottamaan tietoa avoimesti, vailla ennakoasenteita ja -käsitä tai ainakin ollaan valmiina kyseenalaistamaan tai muuttamaan niitä. Kuunneltaessa annetaan tilaa toiselle kertoa ajatuksistaan omalla nopeudellaan ja tavallaan. Kuuntelemiseen sisältyy myös toisen sen hetkisen kokemuksen kunnioittaminen. Tällöin on paljon merkitystä myös ajalla, paikalla ja muilla tilanteeseen liittyvillä käytännön seikoilla. (Manninen 2000)

Lastensuojelulain 17§:n mukaisiin kuulemistilanteisiin on valmistauduttava huolellisesti. Asiakkaalla on oikeus tutustua huostaanottopäätökseen liittyvään aineistoon; muistiinpanoihin, lausuntoihin, ja suunnitelmiin. Mikäli päätökseen vaikuttavaa aineistoa syntyy kuulemistilaisuuden jälkeen, on varattava uusi tilaisuus kuulemiseen.

Lastensuojelutyössä voidaan erottaa erilaisia vuorovaikutusorientaatioita, jotka määrittävät myös huostaanottoon liittyvän kuulemistapahtuman luonnetta. Puhutaan asiantuntijakeskeisyydestä, asiakaskeskeisyydestä ja dialogisesta orientaatiosta. Asiantuntijakeskeinen ja asiakaskeskeinen vuorovaikutusorientaatio on joskus relevantti joissakin vuorovaikutussuhteissa ja tilanteissa. Joskus on hyvä edetä hienovaraisesti ns. asiakkaan ehdoilla (esimerkiksi kriisityö), joskus taas asiakkaat odottavat vuorovaikutussuhteeseen asiantuntijakeskeistä positiota. Vuorovaikutuksessa liikutaan eri tasoilla ja yhdistelemällä sekä valitsemalla tilanteen ja asiakkaan tarpeiden mukaisesti sosiaalityöntekijä pystyy vaikuttamaan eri tilanteissa niin, että yhteistyötahojen ja asiakkaan kuulemiseen syntyvät hyvät edellytykset ja olosuhteet. (Mönkkönen 2002, 63)

Työskentelyn epäkohtana on ollut, ettei dialogisen vuorovaikutuksen tarjoamia mahdollisuuksia käytetä riittävästi hyväksi huostaanoton tarpeen arvioinnissa ja huostaanoton valmistelun eri vaiheissa. Työskentely tapahtuu vielä paljolti viranomaisten ehdoilla ja perheen ollessa asiakkaana monella taholla kokonaisuus jää helposti hajanaiseksi puuttuvan yhteydenpidon vuoksi. Hyvä yhteistyö edellyttää vuorovaikutusta molempien ehdoilla ja tavoitteena on, että työntekijät ja asiakkaat muodostavat yhdessä moniäänisesti argumentoivan systeemin. Eriäänisyyttä on kutsuttava enemmän esiin.

Läheisneuvonpito on kokous, jossa lapsi, hänen perheensä ja heille läheiset ihmiset kokoontuvat keskustelemaan, suunnittelemaan ja etsimään ratkaisuja ennalta nimettyihin pulmiin. Perheellä ja läheisillä on käytettävänä viranomaisten ja työntekijöiden ammatillinen asiantuntijuus, mutta he voivat vaikuttaa aikaisempaa enemmän tarvitsemansa tuen laatuun ja päätöksen tekoon.

Vaikka läheisneuvonpito on kehitetty menetelmäksi lasten ja nuorten kriisitilanteisiin, sitä voidaan soveltaa muihinkin elämän pulmakohtiin, kun tarvitaan asiakaslähtöistä näkökulmaa, yksilöllistä tukea ja lisäresursseja nopeasti. Keskeistä menetelmässä on, että asiakas saa yhdessä läheistensä kanssa mahdollisuuden tilanteen ratkaisuun omista tarpeistaan ja voimavaroistaan lähtien kuitenkin oikeutettuna tarvitsemaansa viranomaisverkoston tukeen. Läheisneuvonpidon tarjoamia mahdollisuuksia perheen tukemiseksi kannattaa aina tarkastella huostaanoton yhteydessä.

On olemassa selkeä tarve kehittää huostaanottoprosessiin liittyvää vuorovaikutusta vanhempien kanssa ja heidän kanssaan tehtävää yhteistyötä sekä työskentelyä lastensuojelulain 17§:n mukaisessa kuulemisessa.

3.3 Moniammatillinen yhteistyö

Huostaanoton perusteiden arvioinnissa ja huostaanoton valmistelutyössä lastensuojelu on harvoin yksin; asiaan liittyy usein muitakin auttajatahoja. Lastensuojelulain 17§:ssä todetaan, että sosiaalilautakunnan on tarvittaessa kuultava lapsen kasvun ja kehityksen asiantuntijoita. Kuulemisen toteuttamiseksi tarvitaan verkostotyötä ja moniammatillista yhteistyötä. Huostaanottoprosessissa perheet ja perheenjäsenet ovat usein monen viranomaistalon asiakkaina yhtä aikaa (vähintäänkin peräkkäin). Niistä kaikki eivät välttämättä tiedä toisistaan ja vaikka tietäisivätkin yhteydenpito voi olla heikkoa ja toiminta päällekkäistä, ristiriitaista ja koordinoimatonta.

Huostaanoton perusteita pohdittaessa ja huostaanottoprosessin aikanakin viranomaisyhteistyö saattaa kangerrella. Työskentelyolosuhteet saattavat muodostua hankaloituviksi tai paikallaan polkeviksi vuorovaikutuskuvioiksi, joissa työntekijät koettavat saada toisiaan toteuttamaan välttämättömiksi koettuja toimenpiteitä. Tällaisissa kuvioissa kuullaan dominoivia ääniä, sivuutetaan mielipiteitä, jätetään heikkoja ääniä kuulematta, liittoudutaan kolmatta osapuolta vastaan, puhutaan selän takana, jätetään joitakin tahoja yksin jne. (Arnkil 2004) Vallankäyttö, sanelu ja yksipuolinen menettely johtavat umpikujaan ja ristiriitoihin, jolloin yhteydenpito vähenee tai katkeaa, samoin myös vuorovaikutus kärsii.

Huostaanottoprosessissa ei vastoin yleistä oletusta ole osallisena viranomaisista vain lastensuojelun viranomaistaho. Lastensuojelun ja erityisesti sen osa-alueen, huostaanotto-prosessin, lopputulokseen vaikuttavat toisaalta ensisijaisesti kasvatusvastuussa olevat lapsen vanhemmat, mutta sen ohessa kaikki lapsen kanssa tekemisissä olevat tahot kuten lastenneuvola, päivähoito, koulu, sosiaali- ja terveystoimi sekä oikeusviranomaiset. (Kajava 1997)

Huostaanoton perusteiden arvioinnissa on tärkeää huomioida *kaikkien* perheen asioiden hoitoon osallistuvien yhteistyötahojen näkemys, vaikka päätös huostaanottoon ryhtymisestä tehdäänkin lastensuojelussa. Joskus on lisäksi tarpeen vielä konsultoida ulkopuolisia asiantuntijatahoja. Huostaanoton valmisteluun pitää osallistua kaikkien perheen asioissa mukana olevien auttajatahojen perustehtävänsä ja mahdollisuuksiensa mukaisesti. Valitettavan usein huostaanoton tekeminen jätetään yksinomaan lastensuojelun tehtäväksi; yhteistyötahot vetäytyvät vastuusta ja jopa lausuntojen saanti voi olla hankalaa. Toisaalta on myös mahdollista, että lastensuojelussa sivuutetaan yhteistyökumppanit ja toimitaan omin päin.

Kaiken kaikkiaan huostaanottoprosessissa pitäisi saada aikaan hyvä voimavarojen yhdistelmä perheen ja eri sektoreille jakautuneiden työntekijöiden välillä. *Kehittämistyön haasteena on, miten tämä selkeys ja koordinaatio voimavarayhdistelmän muodostamisessa saadaan parhaiten aikaan ja kysymys kuuluukin, miten huostaanottotyöskentelyssä saadaan enemmän aikaan vuoropuhelua eri tahojen välillä?* Tarvitaan moniäänisyyttä, eriäänisyyttä, kuuntelemista, keskustelua ja avoimuutta niin kuvittelulle, keskenään ristiriitaisille tarkastelutavoille kuin toisin toimimisen mahdollisuuksillekin.

4. KRIISITYÖSKENTELYN KEHITTÄMINEN

4.1 Lapsi kriisissä

Traumaattisten tapahtumien osalta aikuiset aliarvioivat lapsia oikeastaan kaikissa suhteissa. Erityisesti aikuiset vähättelevät lasten kykyä huomata ja havaita tapahtumia.

* *Lapset eivät huomaa mitään*

Usein vanhemmat ajattelevat, etteivät lapset huomaa perheessä tapahtuneen mitään erityistä. Tästä on hyvä esimerkki tutkimus, jonka mukaan vanhemmat uskovat, että lapset eivät kuule heidän yöllisiä riitojaan ja siksi niitä ei tarvitse lasten kanssa käsitellä. Lapset yleensä huomaavat kaiken, mutta salaavat vanhemmilta tietonsa.

* *Lapsille ei tarvitse kertoa koko totuutta*

Samaa alkuperää on ajatus, että lapsilta voidaan salata vaikeita, traumaattisia tapahtumia tai että heille riittää vain osatotuus. Lapset ovat tässäkin suhteessa paljon huomiokykyisempiä kuin aikuiset luulevat.

* *Lapsi tajuaa traumaattiset tapahtumat vain pinnallisesti ja unohtaa ne helposti*

Lapsia myös aliarvioidaan heidän kyvyssään tajuta traumaattisia tapahtumia. Se, ettei lapsi niistä puhu, ei tarkoita, etteivätkö ne olisi hänen mielessään. Aikuiset ajattelevat usein, että kun lapsi ei asiasta puhu, hän ei myöskään muista tapahtumaa.

* *Lapsia aliarvioidaan myös heidän kyvyssään käsitellä järkyttäviä tapahtumia*

Kriisityötä tekevät hämmästyvät jatkuvasti lasten uskomatonta kykyä työstää vaikeita ja järkyttäviä kokemuksia.

* *Lasten toipumiskykyä traumaattisista kokemuksista aliarvioidaan*

Jos lapsille tarjotaan optimaaliset mahdollisuudet traumaattisen kokemuksen käsittelyyn, he toipuvat siitä nopeammin ja paremmin kuin aikuiset.

Suuri ongelma lasten traumaattisten kokemusten käsittelylle muodostuu siitä, että heidän käsittelykykynsä on riippuvainen aikuisten kyvystä käsitellä lasten kokemuksia heidän kanssaan. Kun aikuiset melkein järjestelmällisesti aliarvioivat lasta joka suhteessa traumaattisten kokemusten osalta, he eivät myöskään pysty tarjoamaan tuota optimaalista mahdollisuutta kokemusten käsittelyyn. (Saari 2000, 249–250)

Lasten käyttäytymispiirteistä kriisitilanteessa

Saaren (2000) mukaan lapsen kehitysvaihe vaikuttaa siihen, miten hän traumaattisen tapahtuman kokee. Lasten ajattelulle on tyypillistä:

* *Lyhytjänteisyys*

Lapsi ei pysty kovin kauan keskittymään samaan asiaan. Tästä syystä lapset eivät myöskään reagoi yhtäjaksoisesti traumaattiseen tapahtumaan. Tämä ei tarkoita sitä, että lapsen suru esimerkiksi olisi ohi. Se palaa taas uudelleen jossain vaiheessa mennäkseen suhteellisen pian taas ohi.

* **Konkreettisuus**

Lapset ajattelevat konkreettisesti myös traumaattisista tapahtumista. Heitä kiinnostavat konkreettiset asiat. Jos lasten isä kuolee, lapsia saattaa esimerkiksi kiinnostaa, mistä kohtaa hän meni rikki, miltä hän näyttää ja missä hän nyt on.

* Lapset hahmottavat maailmaa ja ajattelevat minäkeskeisesti, egosentrisesti. Lapselle hän itse on koko maailman keskipiste. Usein lapsi löytää selitykset elämän tapahtumille siitä, mitä hän on tehnyt tai ajatellut. Siksi lapset usein kärsivät syyllisyydentunnotta traumaattisten tapahtumien yhteydessä. Ne tuntuvat aikuisista usein mielettömiltä, ja siksi aikuiset eivät kuuntele lasta vaan vähättelevät sitä, mitä hän sanoo. Lapselle asia saattaa aiheuttaa sietämätöntä oloa.

Sitä mukaa kuin lapsen merkitysmaailma laajenee, alkavat traumaattisten tapahtumien piirteet muistuttaa yhä enemmän aikuisten kokemuksia. Lapset tarvitsevat turvallisuutta. Siksi lapsen turvallisuuden tarve on järkyttävän tapahtuman jälkeen usein ylikorostunut, mikä näkyy lapsen käyttäytymisessä.

Lasten kyky käsitellä traumaattisia kokemuksia on siis paljolti riippuvainen heidän lähellään olevien aikuisten kyvystä auttaa kokemuksen käsittelemisessä. Traumaattisen tapahtuman tyypillinen pitkäaikaisvaikutus lapsiin on, että lapsi taantuu aikaisempien kehitysvaiheiden tasolle. Lapsi saattaa menettää jo osaamistaan kykyjä millä alueella tahansa. Hän saattaa ruveta jälleen kastelemaan alleen, puhekyky saattaa taantua tai motoriset kyvyt heiketä.

Järkyttävän kokemuksen kokeneet lapset ovat levottomia ja heidän on vaikea keskittyä. Tästä syystä lasten koulumenestys usein kärsii. Lapsilla voi olla myös somaattisia vaivoja. Päänsärky, vatsavaivat ja lihassäryt ovat tyypillisiä lasten pitkäaikaisvaivoja traumaattisten kokemusten jälkeen. Myös ruokahalu saattaa vaihdella ja ruumiillinen kehitys hidastua. (Saari 2000, 252–262)

Lapsen sopeutumista huostaanottoon auttaa, kun huolehditaan lapsen erokriisin hoitamisesta, lapsen ja vanhemman välisen yhteyden säilyttämisestä ja lapsen säästämisestä aikuisten välisiltä ristiriidoilta. Lapsen on saatava vastaus tärkeisiin kysymyksiinsä. ”Miksi minut annettiin pois ja kuka halusi, että minut annettiin pois?” Lapselle on äärimmäisen tärkeää saada:

- varmuus siitä, että vanhemmat eivät ole hylänneet häntä
- varmuus siitä, ettei erottaminen vanhemmista johdu hänestä
- varmuus oikeudesta säilyttää yhteys vanhempiin
- varmuus siitä, että vanhemmat selviytyvät ja saavat apua
- oikeus olla kiintynyt omiin vanhempiinsa ja sijaisvanhempiinsa

Lapsesta luopumaan joutuneen vanhemman voi olla vaikea omasta kriisitilanteestaan joutuvaan voimattomuuden, syyllisyyden ja häpeän tunteidensa vuoksi pitää yhteyttä lapseen. Lapsen kriisireaktioita voi olla myös vaikea kohdata. Lapsi saattaa käyttäytyä hyvin takeruvasti, uhmakkaasti tai vetäytyvästi suhteessa vanhempaansa riippuen iästä ja kriisin vaiheesta. (Kujala 2003)

Kriisin työstäminen lapsen kanssa vaatii sosiaalityöntekijältä paitsi kriisityön osaamista myös tietoa lapsen kehityksestä ja eri ikäkausiin liittyvistä käyttäytymispiirteistä. On pystyttävä erottamaan normaaliin kehitykseen kuuluvat asiat kehityshäiriöistä. Tieto kiintymyssuhteiden kehittymisestä ja niiden häiriöistä on myös olennaisen tärkeä. Huostaanottokriisissä lapsi jää usein liian vähälle huomiolle. Lapsen valmistaminen sijoitukseen on alue, jossa tarvitaan kehittämistä ja yhteistyötä mm. psykologista, jopa psykiatrista asiantuntemusta.

4.2 Vanhemmat kriisissä

Laakson & Saikun (1998) tutkimuksessa "Hyvä huostaanotto" haastateltiin huostaanotettujen lasten vanhempia (16) ja huostaanotettuja nuoria (8 nuorta). Vanhemmat kokivat, etteivät sosiaalityöntekijät ole valmiita ottamaan vastaan heidän vihan ja surun tunteita. Erietyisesti vihan tunteiden vastaanottaminen ei heidän kokemuksensa mukaan ollut sallittua. Mikäli vanhemmat riehuvat tai ovat asiattomia, tulkitaan nämä reaktiot vanhempien asiattomaksi käytökseksi ja tasapainottomuudeksi. Vanhemmat olivat kokeneet, että heitä yritetään saada käyttäytymään sivistyneesti ja asiallisesti.

Haastatellut vanhemmat toivoivat lisää ammattilaisia huostaanoton jälkeiseen kriisityöhön esimerkiksi lähihoitajia tai koulutettuja ammattihenkilöitä. Ulkopuolisen ihmisen kanssa vanhemmat voisivat kerrata huostaanototapahtumia uudelleen ja uudelleen. Perheille toivottiin nimettävän tukihenkilö heti huostaanoton jälkeen. Tällainen voisi olla perheelle jo ennestään tuttu henkilö, johon vanhemmat luottavat.

Sosiaalityöntekijöille ja vanhemmille toivottiin järjestettävän koulutusta, jotta he oppisivat ottamaan vastaan vihaisten, surullisten ja lapsiaan ikävöivien vanhempien tunteita. "Sosiaalityöntekijöiden ja sijaisvanhempien tulisi kyetä ottamaan vastaan biologisten vanhempien vihantunteita eikä tulkita niitä vanhempien yhteistyökyvyttömyydeksi, vaaralliseksi aggressiivisuudeksi tai mielenterveyden häiriöksi." (Laakso & Saikku 1998)

Laakson & Saikun (1998) tutkimuksessa kaikki vanhemmat olivat kokeneet jääneensä yksin saamatta mahdollisuutta käydä läpi lapsen menetyksen herättämiä surun ja vihan tunteita. Tunteiden läpikäymättömyys ja tunneryöppyjen sallimattomuus viranomaisaholta tuntui vanhemmista kovalta paineelta.

SOS-Lapsikylä ry:n (2000) tekemän tutkimuksen mukaan lähes puolet tutkimuksessa mukana olleista vanhemmista oli jäänyt ilman minkäänlaista tukea tai apua, joko siksi, etteivät itse sitä halunneet tai eivät pyynnöistä huolimatta olleet saaneet. Tutkimuksessa mukana olleet vanhemmat odottivat tukea viranomaisilta. Vanhemmat toivoivat myös viranomaisesta kuuntelijaa, lohduttajaa ja konkreettisia tekoja.

Kunnissa ei juuri ole tarjolla huostaanotettujen lasten vanhemmille tarkoitettuja erityispalveluja, kuten keskusteluryhmiä tai kriisiapua. SOS-Lapsikylä ry:n tutkimuksen mukaan kaksi kolmasosaa kunnista ilmoitti, että lasten vanhemmille tarkoitettujen tukimuodot ovat riittämättömät. Yli puolet kunnista ilmoitti tarjoavansa aktiivisesti omia palvelujaan kuten mielenterveystoimiston, perheneuvolan ja a-klinikan palveluja. Yli kolmasosassa tutkimuksessa mukana olleista kunnista ei tarjottu mitään apua vanhemmille.

Tutkimuksessa mukana olleiden sosiaalityöntekijöiden mielestä ongelma erityispalvelujen puutteen lisäksi on se, että harvat vanhemmat kykenevät ottamaan tarjotun avun vastaan. Sosiaalityöntekijät uskoivat vertaisryhmien ja kriisiterapian tukevan vanhempia parhaiten huostaanoton aiheuttamassa kriisissä. Tästä syystä näitä tukimuotoja tarvitaan lisää. Kunnat toivoivat apua mm. järjestöiltä keskusteluryhmien järjestämiseen. (Kujala 2003)

Kun lapsi otetaan huostaan, ensimmäinen reaktio yleensä on järkytys. Eletään sokkivaihetta: vanhempi ei ehkä pysty käsittämään, mitä on oikein tapahtunut. Ajatukset ovat vain lapsessa, ja on suuri huoli siitä, pidetäänkö lapsesta huolta ja pärjääkö hän. Tässä tilanteessa vanhempien vastaanottokyky, asioiden ymmärtäminen ja muistaminen on heikkoa, mitä ei aina riittävästi huomioida huostaanottotyöskentelyssä. Asioita on käytävä lävitse rauhallisesti ja ehkä useaan kertaan.

Jaatisen (1996) tutkielmassa kuvataan vanhempien huostaanoton jälkeistä tilaa sokkina; vanhempi hoitaa arkiaskareensa kuin unissakävelijä eikä reagoi normaalisti ympärillä tapahtuviin asioihin. Vanhemmilla ei ole yhtä ainoata kaavaa kriisin läpikäymiseen, vaan kukin vanhempi työstää lapsensa huostaanoton herättämät tunteet omalle persoonalleen tyypillisellä tavalla.

Käytännössä vanhemmat jäävät usein yksin huostaanoton jälkeen. Työskentely keskittyy lapseen. Amnemi Skerfvingin (1993) raportissa, joka koskee pitkäaikaisesti sijoitettujen lasten vanhempia, painotetaan huostaanoton aiheuttaman kriisin työstämisen tärkeyttä. Mikäli biologiset vanhemmat eivät saa mahdollisuutta käydä läpi lapsen menetyksen aiheuttamaa surua ja tuskaa, saattaa heidän olla mahdotonta jatkaa elämässä eteenpäin. Kokemus on osoittanut, että vaikka vanhemmat itse tiedostaisivat huostaanoton tarpeellisuuden, ei lapsen menetyksestä aiheutuvaa surua voida välttää. Tuki vanhemmille heti kriisin ja menetyksen alkuvaiheessa voi lyhentää lapsen ja huostaanoton aiheuttamaa suruaikaa ja helpottaa jatkotyöskentelyä perheen kanssa (Kähkönen 1991).

Varsinkin tahdon vastaisessa huostaanotossa sosiaalityöntekijöihin kohdistuu usein aggressiota ja vihamielisyyttä, jolloin asiakkaan tuki ja kriisin käsittely vaikeutuu. Valitettavan usein yhteys vanhempiin vähenee tai katkeaa kokonaan, jolloin he jäävät kriisissä ilman tukea. Kriisituki voitaisiin ainakin osaksi hoitaa muissa palveluissa tällaisessa tilanteessa ja ohjata perhe esimerkiksi perheneuvolaan, aikuispsykiatriaan tai perhetyön palveluihin.

Kriisityön tavoitteena on tukea perhettä selviytymään huostaanoton aiheuttaman menetyksen yli ja siihen liittyvien tunteiden kuten syyllisyyden, häpeän, vihan ja katkeruuden käsittelyssä. Auttajan tehtäviin kuuluu olla käytettävissä, neuvoa, tukea, tiedottaa ja antaa käytännön apua. On hyvä muistaa, että ihminen on hyvä asiantuntija itseään koskevilla asioilla ja häntä on kannustettava hyödyntämään omia tuntemuksiaan ja vaistojaan siinä, mitkä ovat parhaat selviytymiskeinot ja millaista tukea tarvitaan. Tunteiden tunnistaminen, ymmärtäminen ja purkaminen sekä ymmärrys kriisin vaiheista ovat tie selviytymiseen. On kohdattava kriisitilanne ja siihen liittyvät tunteet, käytävä niiden läpi ja tässä ihminen tarvitsee muiden tukea. Tieto siitä, että vanhempia tuetaan selviytymään ja he saavat apua on lapselle hyvin tärkeä.

Juuttuminen johonkin kriisin vaiheeseen tai totuuden kieltäminen voivat johtaa katkeruuteen ja vihaan, mikä saattaa esimerkiksi kanavoitua syytöksinä viranomaistoimintaa kohtaan ja johtaa vuosikausien oikeustaisteluihin. Psykologisessa mielessä epäoikeudenmukaisuuden kokemus, jota ei pystytä työstämään edes jossain määrin hyväksynnäksi, herät-

tää vihaa ja katkeruutta. Viha ja katkeruus tietyllä tavalla tuhoaa ihmistä sisältäpäin aiheuttaen vakavia vaurioita ihmisen persoonallisuuteen elämään. (Saari 2000) Tällaisessa tilanteessa vanhempien hyväksyntä lapsen kiinnittymiselle sijaishuoltopaikkaan puuttuu ja lapsi kokee, ettei hänellä ole sisäistä lupaa aloittaa elämää uudessa kodissa.

Jos vanhemmilta puuttuu käsitys oman vanhemmuutensa merkityksestä lapsen kannalta ja tieto normaaleista kriisireaktioista, on vanhemman vaikeaa tai lähes ylivoimaista toimia etävanhempana tyydyttävällä tavalla. Monet vanhemmat saattavat luopua yhteydenpidosta lapsiin ajatellen, etteivät he kuitenkaan pysty vanhemmuuteen ja ettei sillä lapsen kannalta ole merkitystä - parempi vain, kun pysyttelevät poissa lapsen elämästä. Tämä on suuri väärinkäsitys ja virhe, koska oma äiti ja isä ovat lapselle aina korvaamattoman tärkeitä. Pahinta lapsen kannalta on joutua vanhempiensa hylkäämäksi, vaikka se tapahtuisikin vanhempien taholta hyvässä tarkoituksessa. (Kujala 2003)

Oikea-aikaisella ja riittävällä kriisi-interventiolla on suuri merkitys sijoituksen onnistumisen kannalta. Tavoitteena on estää yksilötason psykopatologinen kehitys sekä motivoida jatkohoitoon tapauksissa, joissa kriisiapu ei ole arvion mukaan riittävä väliintulo. (Nyqvist 2004) Sosiaalityöntekijän ei tarvitse selviytyä tästä yksin; palveluohjauksella ja verkostotyöllä etsitään voimavarojen yhdistelmiä perheen tueksi.

Kehittämistyön haasteena on, miten lisätään sosiaalityöntekijöiden kriisityövalmiuksia ja järjestetään heille riittävä tuki tässä tunteita kuormittavassa ja jaksamista vaativassa työtilanteessa. Hyvät kriisityötaidot tarkoittavat kriisityön viitekehyksen omaksumista ja jäsenytynyttä käsitystä siitä, mitä yksilöille ja perheille kriisissä tapahtuu ja millä menetelmillä heitä voidaan auttaa sekä kykyä soveltaa näitä menetelmiä.

5. ERITYISOSAAMISEN VAHVISTAMINEN HUOSTAANOTOSSA

5.1 Mitä on erityisosaaminen huostaanotossa?

Huostaanottoprosessissa sosiaalityöntekijältä vaaditaan monipuolista osaamista. Lastensuojelun sosiaalityöntekijän on hallittava lapsen ja perheen sosiaalisen, psyykkisen ja fyysisen kehityksen perusteet, tiedettävä yleiset ja erityiset lapsen ja perheen palvelut sekä huomioitava kulttuuristen, etnisten ja ympäristöolosuhteiden vaikutukset lapsen kehityksessä. Työntekijän on kyettävä arvioimaan lapsen terveyttä ja kehitystä vaarantavia tekijöitä, lapsen etua ja tulevia kasvuolosuhteita, jotta päätöksenteko lapsen asiassa on mahdollista. Lastensuojelutyö edellyttää lisäksi taitoa soveltaa lainsäädäntöä ja kykyä toimia sosiaalilautakunnan edustajana hallinto-oikeuden suullisissa käsittelyissä. (Mäkeläinen 2003)

Päivi Sinkon (2005) mukaan huostaanotossa tarvitaan erityistä osaamista seuraavilla alueilla:

Juridinen osaaminen edellyttää lapsilainsäädännön tuntemusta. On tunnettava paitsi lakitekstejä sinällään myös niiden taustatöitä ja oikeuskäytäntöä sekä oikeusperiaatteiden ja lainsäädännön työlle asettamia ehtoja. Kansainväliset ihmisoikeussopimukset ja niiden velvoitteet vaikuttavat lastensuojelun sosiaalityöhön. Sosiaalityöntekijällä on oltava oikeus- turvaosaamista; työssä on huomioitava ihmis- ja perusoikeuslähtöisyys ja työntekijältä vaaditaan oikeudellista ymmärrystä ("legal literacy"). Dokumentoinnin on täytettävä juridii- kan asettamat vaatimukset: faktat ja juridisesti relevantit tosiseikat on pidettävä erillään havainnoista ja tulkinnoista. Tahdon vastaisessa huostaanotossa sosiaalityöntekijän on hallittava asian suullinen käsittely ja kyettävä puolustamaan omaa tietoa ja näkemystä.

Eettinen osaaminen tarkoittaa uskallusta tehdä huostaanotto silloin, kun se on tarpeen. Huostaanotto, tahdon vastaisenakin ja laillinen vallankäyttö on hyväksyttävä lastensuojelun sosiaalityöhön kuuluvina; lastensuojelu ei voi olla pelkkää tukea eikä kontrollia pidä nähdä pelkästään negatiivisena. Osoittamalla kunnioitusta ja arvostusta asiakkaalle vaikeassa ja kontrollia sisältävässä tilanteessa yhteistyö saattaa edelleen jatkua hyvänä.

Tunneosaaminen on välttämätöntä oman jaksamisen kannalta työssä, jossa tunnekuormitus on jatkuvaa ja ajoittain hyvinkin suurta; miten sietää turhaumia ja pettymyksiä ja ottaa vastaan asiakkaiden vaikeita tunteita? Miten jaksaa läpi vastentahtoisen huostaanoton työprosessin? Miten olla riittävän sensitiivinen kaikkien asianosaisten kokemuksille menemättä liikaa mukaan tai olematta liian etäinen?

Menetelmällinen osaaminen edellyttää sosiaalityöntekijältä monenlaisia taitoja. Vanhempien ja eri-ikäisten lasten kanssa työskenneltäessä on osattava valita tilanteen vaatimat menetelmät esim. kuinka osata puhua ja selittää vanhemmille niin, että he ymmärtävät? Miten työskennellä eri kehitystasolla olevien lasten kanssa, joilla kullakin on vielä omia erityistarpeita. Yhteistyöosaaminen vaatii verkostotyön menetelmien hallintaa.

Aulikki Kananojan (1998) mukaan sosiaalityöammatti on moniulotteinen. Lastensuojelutyössä on oltava riittävää ymmärrystä lapsuudesta. Tämä on sosiaalityön tiedollinen ulottuvuus. Sosiaalityötä tehdään tunteiden kentällä. Rationaaliset keinot eivät useinkaan riitä. Myös lapsi ilmaisee itseään ei-verbaalisesti. Sosiaalityöntekijän on oltava sensitiivinen ja pystyttävä eläytymään kaikkien asianosaisten kokemuksiin. Samalla on kuitenkin varotta-

va, etteivät omat kokemukset sekoitu asian käsittelyyn. Kyse on sosiaalityön eläytymisulottuvuudesta tai tunneulottuvuudesta. Sosiaalityö ei koskaan voi olla arvovapaa-ammatti: sillä on moraalinen ulottuvuus. Sosiaalityön perimmäinen lähtökohta on heikkojen auttamisessa ja heidän voimiensa vahvistamisessa. Sosiaalityöntekijän on siis asetettava lapsen edun puolustajaksi. Asiakkaiden oikeusturvasta ei voi tinkiä. Juridinen ulottuvuus merkitsee ristiriitoja sosiaalityölle. Suoritetuille toimenpiteille pitäisi aina löytyä näyttöön perustuva syy. Toisin sanoen juridisesti vaaditaan, että lapselle annetaan syntyä vaurio, jotta olisi näyttöä. Luonnollisesti sosiaalityötä pyritään kuitenkin tekemään siten, ettei vaurioita synny. Sosiaalityön pulmakysymys onkin, kuinka pitkään on odotettava ennen kuin huostaanoton valmisteluun voidaan ryhtyä? Dokumentointi on suunnitelmallisen työskentelyn lähtökohta ja huostaanotto-prosessissa on tärkeää, että tehdyt toimenpiteet ja huostaanoton perusteet on kirjattu hyvin.

Sosiaalityön osaamisulottuvuus muodostuu useasta eri elementistä: ihmissuhde- tai vuorovaikutuselementti, arviointielementti, interventioelementti, yhteistyöelementti, dokumentoinnin ja kirjallisen kommunikaation elementti sekä vaikutusten seurannan ja työstä oppimisen elementti. Työn dokumentoinnilla ja kirjallisella kommunikaatiolla on pyrittävä siihen, että kaikki osapuolet ymmärtävät toisiaan. On siis vältettävä hämäriä, epäselkeitä ilmaisuja. Sosiaalityössä tarvitaan myös lapsen ikäkauden suurempaa huomioimista. Eri-ikäisten lasten tarpeet ja kokemukset ovat erilaiset. Näistä lähtien lapsen oma osuus on huomioitava lastensuojeluprosessissa. (Kananoja 1998)

5.2. Eriyisosaamista kehittävä toiminta

Koulutus

Lastensuojelussa on myös olennaisen tärkeää, että sosiaalityöntekijä saa riittävän tuen ja asiantuntevan ohjauksen esimieheltään. Eriyisesti tuen merkitys korostuu huostaanotto-prosessissa, jossa sosiaalityöntekijään kohdistuu samanaikaisesti monenlaisia vaatimuksia ja prosessia on kyettävä viemään eteenpäin perhe, yhteistyökumppanit ja hallinnollinen järjestelmä sekä laki huomioiden.

Lastensuojelussa esimieheltä odotetaan hyvää asiantuntijuutta. Mäkeläisen (2003) Helsingin tarpeisiin tekemässä selvityksessä lastensuojelun johtavien sosiaalityöntekijöiden tärkeitä osaamisalueita ovat mm:

- oman työryhmän ohjaaminen, uusien työntekijöiden perehdytys ja työtehtävien tasa-
puolinen kohdentaminen
- hallinto-oikeudessa esiintyminen ja juridisen konsultaation varmistaminen
- johtamis- ja vuorovaikutustaitojen hankkiminen
- osaamisen vahvistaminen sijoitusprosessissa

Johtavien sosiaalityöntekijöiden työ määrä ei saa olla liian suuri ja selvityksessä esitetäänkin kohtuulliseksi alaisten määräksi viittä sosiaalityöntekijää. (Mäkeläinen 2003) *Lastensuojelun johtamistehtävissä olevilla on oltava paitsi riittävä johtamiskoulutus myös koulutus hankittuna lastensuojelun sosiaalityöhön (erikoistumiskoulutusta)*. Kansallisen sosiaalialan kehittämisprojektin loppuraportissa Heikkilä et. al (2003) toteavatkin: "Kasvaneiden työpainneiden kesellä tulisi työhyvinvoinnin ylläpitämiseen kiinnittää entistä enemmän huomiota. Tämä edellyttää mm. keskijohdon johtamismenetelmien kehittämistä ja vahvistamista".

Lastensuojelun sosiaalityössä toimivilla ei useinkaan ole riittävästi erikoistumiskoulutusta lastensuojeluun. Peruskoulutuksessa hankitut tiedot eivät välttämättä riitä. Lastensuojelun osaamista tulisi painottaa sosiaalityöntekijöiden perus- ja täydennyskoulutusohjelmissa. Lastensuojelun kehittämisessä erityistä huomiota vaativana asiana on mm. huostaanoton valmistelussa tarvittava osaaminen.

Täydennyskoulutuksen toteuttamiseksi tulee luoda alueellisista toimijoista täydennyskoulutusverkosto ja suunnitella tarpeen mukaisesti systemaattiset täydennyskoulutusohjelmat eri tehtävälueille yhteistyössä yliopistojen, ammattikorkeakoulujen, toisen asteen oppilaitosten, järjestöjen sekä sosiaalialan osaamiskeskusten kanssa, viimeksi mainittujen toimissa koordinaattoreina.

Sosiaalialan tulevaisuuden turvaamiseksi annetussa valtioneuvoston periaatepäätöksessä todetaan, että sosiaalialan henkilöstön täydennyskoulutus lakisääteistetään ja toteutetaan asteittain siten, että henkilöstöllä on tehtävien luonteesta ja laadusta riippuen oikeus noin 3-10 päivää kestävään vuotuisen täydennyskoulutukseen. Alan johdon koulutus suunnitellaan ja toteutetaan yhteistyössä terveysalan johdon koulutuksen kanssa. Kunnat voivat päättää täydennyskoulutuksen toteuttamistavasta. Täydennyskoulutus voidaan toteuttaa sekä yksilöllisenä, että ammattiryhmä- tai työpaikkakohtaisena koulutuksena. Se voidaan järjestää myös alueellisena tai seudullisena yhteistyönä. Täydennyskoulutusopas on valmisteilla sosiaali- ja terveysministeriössä ja se valmistuu tämän kevään aikana.

Henkilöstön kehittäminen edellyttää systemaattista ja pitkäjänteistä työpaikalla tapahtuvaa prosessimaista koulutusta että sen ulkopuolella tapahtuvaa täydennyskoulutusta, jotka kytketään tukemaan yksiköiden henkilöstön yhdessä johdon kanssa asettamia taloudellisia, toiminnallisia ja laadullisia tavoitteita. Kaikkien ammattiryhmien täydennyskoulutukseen tulee kuulua työyhteisössä tapahtuvaa työyhteisön kehittämiseen kuuluvaa ammattiryhmien keskinäistä yhteistyötä edesauttavaa koulutusta. (Heikkilä et. al 2003, 4-5) Ammatillisen lisensiaatin tutkintoon sisältyvä lastensuojelun erikoistumiskoulutus tarjoaa myös hyvän mahdollisuuden vahvistaa erityisosaamista.

Moniammatillinen yhteistyö edellyttää työntekijältä erityistä yhteistyöosaamista, jota voidaan vahvistaa moniammatillisen koulutuksen kautta. Moniammatillinen koulutus toteutuu jo nykyisellään sosiaali- ja terveysalan koulutusyhteistyönä, mutta esimerkiksi sosiaalityöntekijöiden ja sosionomien (AMK) yhteistyötä voitaisiin edistää jo opiskeluvaiheessa ammatikorkeakoulujen ja yliopistojen yhteistyötä tiivistämällä. Esimerkiksi huostaanoton valmistelussa voidaan tarpeen mukaan käyttää hyödyksi myös sosiaaliohjaajan ammattitaitoa ja osaamista.

Pia Mäkeläisen tekemässä Helsingin kaupungin sosiaaliviraston selvityksessä (2003:8) "Kohti lastensuojelun vaikuttavaa ja jäsentynyttä työtettä" esitetään lastensuojelun sosiaalityöntekijöiden koulutuksellisen urasuunnittelu-järjestelmän kehittämistä. Ideana on, että työntekijät voisivat koulutuksen avulla erikoistua joihinkin lastensuojelutyön alueisiin.

Uralinjoja voisivat olla esimerkiksi:

- * johtamisen ja hallinnollisen osaamisen linja (sisältäisi johtamiskoulutusta, osaamisen johtamista, työnohjaustaitoja jne.)
- * tutkivan työotteen linja (esim. sosiaalityöntekijöille jatkamahdollisuus ammatillisiin lisensiaattiopintoihin tai sijoittuminen määräajaksi tutkija-sosiaalityöntekijäksi)

- * asiantuntijan linja esim. erikoistuminen ammattikorkeakoulujen erikoistumisohjelmissa, pitkissä ulkopuolisissa täydennyskoulutuksissa tai erikoistumisohjelmissa tai soveltuville kursseilla (kombinaatiot).

Selvityksessä esitetään, että sosiaalivirasto sitoutuisi järjestämään jokaiselle lastensuojelun sosiaalityöntekijälle yhden pitkäaikaisen asiakastyön menetelmäkoulutuksen, jonka avulla työntekijä hallitsisi asiakastyön työskentelyn asiantuntijatasoisesti. Työyhteisössä olisi näin monipuolisesti erilaista osaamista, jota voitaisiin hyödyntää perehdytyksessä, parityöskentelyssä, mentoroinnissa, konsultaatioissa yms. Linjahierarkiassa etenevän urajärjestelmän rinnalla olisi myös koulutusuraan perustuva järjestelmä. Esimiehen kanssa käytävissä kehityskeskusteluissa työntekijä voisi laatia oman kehittymissuunnitelmansa valitsemallaan koulutusuralla. Koulutusuran suunnittelussa kannattaa hyödyntää osaamiskartoitusta. Samalla voidaan kartoittaa koko työryhmän osaamisen vahvuudet ja koulutus-tarpeet. Tästä on hyötyä pohdittaessa, miten yksittäinen työntekijä voi saada työryhmäl-tään tukea esimerkiksi vaativassa huostaanotto-prosessissa. Pienemmissä kunnissa las-tensuojelun sosiaalityötä tekevät voivat muodostaa työryhmiä alueelliselta pohjalta.

Huostaanotossa vaadittavan erityisosaamisen turvaamiseksi sosiaalityöntekijät tarvitsevat erikoistumiskoulutusta lastensuojeluun, jonka pitäisi sisältyä jo sosiaalityön perusopintoi-hin. Ammatissa toimiville on järjestettävä riittävä täydennyskoulutus.

Työparityöskentely

Sariolan (1999) tutkimuksessa "Muuttuva avohuolto. Lastensuojelun avohuollon työnteki-jöiden käsityksiä alansa tilasta ja kehitystrendeistä 1990-luvulla" ilmeni, että tärkeitä kehi-tyssuuntia olivat toistuvasti vastauksissa esiintyneet verkostoituminen ja moniammatillinen yhteistyö, kotipalvelun työmuotojen kehittäminen ja tukihenkilö- ja tukiperhetoiminta.

Sariolan tutkimuksessa **verkostotyö** todetaan voitavan tulkita lastensuojelun pyrkimyk-seksi vastata työn vaatimuksiin tiukkenevien edellytysten vallitessa. Valtaosa Sariolan ky-selyyn vastanneista sosiaalityöntekijöistä oli valmistellut vain muutaman huostaanoton. Kaiken kaikkiaan n. 51 % oli valmistellut huostaanottoja ja enemmän kuin kaksi huos-taanottoa oli valmistellut vain noin 20 prosenttia 116 vastaajasta. Iso osa lastensuojelun sosiaalityöntekijöistä ei siis ollut valmistellut yhtään huostaanottoa. Vastaajat olivat satun-naisesti valittu 70:stä eri kunnasta.

Sariolan tutkimuksesta voidaan päätellä, että kokemukseen perustuvaa osaamista huos-taanotosta on suhteellisen harvoilla sosiaalityöntekijöillä. *Osaaminen huostaanotto-työskentelyssä edellyttää kokemuksellista oppimista ja työntekijällä, jolla ei tällaista koke-musta ole, on oltava kokenut työpari tai ainakin käytettävissä konsultti, vertaistukea tai muu tukiryhmä. Työskentely edellyttää, että jokaisella työntekijällä on säännöllinen työnh-jaus.*

Vertaistuki

Vertaistuki on kollegoiden toisilleen antamaa apua ja tukea. Tavallisin ja käytetyin tapa vertaistuen saamiseksi on soittaa tutulle työntekijälle ja kysyä häneltä neuvoa. Toinen melko yleinen tapa on keskustella asioista vertaistukiryhmässä, joka voi olla ammattikun-nan ryhmä tai moniammatillinen tiimi. Vertaistukiryhmälle tyypillisiä piirteitä ovat säännöllinen kokoontuminen, mahdollisuus ottaa keskustelussa esille mitä tahansa työhön liittyviä

asioita, arvioida omaa työtään, purkaa työssä ilmenneitä paineita ja etsiä kollegoiden kanssa ratkaisuja vaikeisiin asiakastapauksiin. Ryhmän kokoontuessa tarpeeksi usein sen jäsenten keskinäinen tuttuus ja luottamus toisiin vahvistuu. Säännölliset, hyvin valmistellut ryhmätapaamiset vahvistavat verkostoitumista ja lisäävät sen jäsenten ammatillista tietoutta ja valmiutta. Ne myös antavat rohkeutta yhteyden ottamiseen neuvojen kysymiseen, mikäli ryhmätapaamisten välillä tulee eteen vaikeita asioita. Vertaistuki on vastavuoroisuuteen perustuvaa koetellun kokemustiedon vaihtamista, jossa ei ratkaise raha vaan auttamishalu ja solidaarisuus.

Konsultaatio

Vaikka kunnissa peruspalvelutasolla osataan hoitaa todella vaikeita ja moniulotteisia asiakastapauksia, tulee huostaanotossa välillä eteen niitäkin tapauksia, jotka eivät hoidu omin voimin eivätkä edes vertaistuen avulla. Tällöin tarvitaan erityistason asiantuntemusta, jota saa kaupungeissa ja suuremmissa kunnissa sijaitsevista erityispalvelupisteistä. Konsultti voi toimia asiantuntijan tai prosessikonsultin roolissa. Joskus hän voi olla myös kouluttajana käyttäessään koulutuksellisia keinoja jonkin tietyn ongelman selkiyttämiseen. Joissakin harvoissa tapauksissa edustaminen voi olla mahdollista.

Ammattityön sisällöllisestä konsultoinnista puhuttaessa asiantuntijakonsultaatio on yksit-
täistapahtuma, asiantuntijan kannanotto johonkin tiettyyn, rajattuun kysymykseen. Konsul-
tointi on tällöin nopea, vähäistä kanssakäymistä vaativa ja sitä annetaan tiettyyn pulmati-
lanteeseen. Konsultti toimii asiantuntijan roolissa. Silloin, kun asiantuntijanäkemykseen
sisältyy selvitystyötä, läsnäoloa tai asioiden yhdessä läpikäyntiä tulee konsultointikuvioon
mukaan opettajan ja valmentajan roolin elementtejä. Tällöin myös asioiden suhteellisuus ja
kanssakäyminen painottuvat enemmän kuin pelkässä asiantuntijan roolissa. Asiantuntija-
tiedon antaminen ei välttämättä hoidu nopealla vastauksella, vaan siihen tarvitaan mm.
asiakirjoihin paneutumista, työparina toimimista, asiakastilanteen arviointia tai työnohjauk-
sellisen tuen antamista. Käytännön esimerkkinä tästä on Keski-Suomessa (<http://www.koske.jyu.fi/>) toimiva erityissosiaalityöntekijä, joka antaa maakunnan alueella tukea ja kon-
sultaatiota pienten kuntien sosiaalityöntekijöille huostaanotto-prosessissa. Kaiken kaikkii-
aan on todettava, että konsultaatiota toteutetaan tällä hetkellä monin eri tavoin lastensuo-
jelussa ja tämän menetelmän kehittämistyö on kesken. Stakesin ekonsultaatiohankkeessa
pyritään edistämään konsultaation eri muotojen kehittämistä valtakunnallisesti.

*Kuntien keskeinen haaste lastensuojelun sosiaalityön toteuttamisessa on turvata sosiaali-
työntekijöidensä jaksaminen ja osaaminen sekä työn jatkuvuus ja suunnitelmallisuus. Täs-
sä voi tueksi tulla ylikunnallisten palvelujen käyttö, esimerkiksi kiertävän erityissosiaalityön-
tekijän palvelujen ostamisen muodossa.*

*Huostaanottoon liittyvää erityisosaamista on tarpeen vahvistaa maakunnallisilla ja valta-
kunnallisilla sekä lastensuojelujärjestöjen konsultaatiorenkailuilla, joiden avulla tukea ja asi-
antuntemusta sosiaalityöntekijöille välitetään myös tietoteknologiaa ja verkkotietoa hyö-
dyntäen. Konsultaation toteuttamistapoja voivat olla esimerkiksi puhelin, sähköposti, netti-
tapaaminen, videoneuvottelut verkkokonsultointi ja henkilökohtaiset tapaamiset ja työpari-
työskentely ja erilaiset asiantuntija- ja konsultaatiopankit. Erityisesti juridiseen konsultoin-
tiin huostaanottotilanteissa on ilmennyt kasvavaa tarvetta.*

Mallintaminen

Lastensuojelutyön työprosessien mallintaminen on hyvä keino kehittää huostaanottoon ja sijoitusprosessiin liittyvää osaamista sekä paikallisesti että valtakunnallisesti.

Esimerkiksi Pelastakaa Lapset -järjestö vahvistaa konsultaatiohankkeessaan erityisosaa- mista huostaanotossa *mallintamalla niitä sijoitustilanteiden arviointiin liittyviä prosesseja, joita konsultaation kautta tulee esiin*. Tarkoituksena on kehittää työvälineitä, joita näissä tilanteissa voidaan käyttää. Huostaanoton ja sijoitustilanteiden arvioinnissa hyödynnetään ja edistetään olemassa olevien lapsilähtöisten työmenetelmien käyttöönottoa. Tavoitteena on tehdä näkyväksi niitä tilanteita, joihin erityisasiantuntemusta tarvitaan.

Pohjois-Suomen sosiaalialan osaamiskeskuksen Lapin toimintayksikössä on mallinnettu sijaishuolon valmisteluprosessi, joka sisältää kuvauksen:

- Tarvitaanko avohuollon tukitoimia, riittävätkö ne (lsl 12–14§)
- Täytyykö lapsi huostaanottaa, onko sille edellytyksiä?

Miten valmistelen huostaanottoa? Mitä dokumentteja tarvitaan?

- Miten valmistelen sijaishuoltoa?
- Mistä saan tukea ja neuvoja?

Mallin on laatinut sosiaalityöntekijä Kati Aikio-Mustonen Sodankylän kunnasta ja se löytyy verkosta Pohjois-Suomen sosiaalialan osaamiskeskuksen verkkosivuilta (*polku: fi, Rovas- seudun lastensuojeluhanke, työprosessien mallintaminen*). Sijaishuollon valmisteluproses- sin mallintaminen aloitettiin lähtemällä liikkeelle yksittäisten asiakastapausten purkamises- ta. Sosiaalityön ydinprosessit (kriittiset kohdat) erottuivat, kun asiakastapausten perusteel- la etsittiin kustakin työvaiheesta sosiaalityöstä yhteneväisiä ja erottelevia piirteitä ja ne yh- distettiin suuremmiksi kokonaisuuksiksi. Olennaisen tärkeää mallintamisprosessissa on ollut se, että mallinnustyötä on tehnyt useampi sosiaalityöntekijä. Mallinnuksesta voi olla hyötyä sosiaalityöntekijälle, joka yksin tai yhdessä työryhmänsä kanssa pohtii sitä, miten toimia huostaanottoprosessissa.

Työnohjaus

Lastensuojelun sosiaalityön muuttuminen entistä vaativammaksi tuo odotuksia myös työn- ohjaukselle. Huostaanottoprosessien läpityöstäminen toistuvasti sisältää paljon tunnepe- räistä rasieta ja kuluttaa työntekijää, joka käyttää omaa persoonansa työvälineenä. Työ- ahdistuneisuus ja työstä kuormittuneisuus ilmenevät usein työhaluttomuutena, väsymyk- senä ja halukkuutena vaihtaa ammattia. Jaksamisen tukeminen edellyttää toimivaa työn- ohjausta. Huostaanottoon liittyvän osaamisen kannalta on myös olennaisen tärkeää, miten sosiaalityöntekijä pystyy jäsentämään käytännön työstä nousevaa kokemusta ja muodos- tamaan siitä oppimisprosessin. Tässä tarvitaan ammatillista reflektiota, jonka hyvänä apu- na ja mahdollistajana on työnohjaus.

Toimivimmallaan työnohjaus on säännöllistä, pienryhmissä, vähintään kerran kuukaudes- sa tapahtuvaa kokoontumista tai yksilötyönohjausta. Työnohjaajalta lastensuojelussa odo- tetaan asiantuntemusta, monipuolista tietoa ja lastensuojelulain tuntemusta. *Lastensuoje- lun sosiaalityössä riittävä työnohjaus onkin välttämätön edellytys erityisosaaamisen turvaa- miseksi vaikeissa asiakastilanteissa kuten huostaanottoon liittyvässä työskentelyssä.*

Tutorointi

Lastensuojelun sosiaalityössä on liian vähän hyödynnetty tutorointia erityisosaamista vahvistavana menetelmänä. Tästä olisi kuitenkin hyötyä juuri huostaanotto-prosessissa, jossa tarvitaan kokemuksen tuomaa osaamista. Tutorin asiantuntemus ja osaaminen perustuu sosiaalityöntekijän työkokemukseen. Tutorina toimiminen edellyttää työkokemuksen kautta syntynyttä ammatillista harjaantumista. Työkokemuksen kehittyminen ammatilliseksi vahvuudeksi edellyttää teoria- ja käytäntötiedon kiinteää yhteyttä kokemustietoon. Vahva sosiaalityöntekijän ammatillinen identiteetti edistää tutorina onnistumisen mahdollisuuksia. Tutoroinnin on todettu olevan tuloksellisempaa, jos tutorit ovat saaneet tehtävänsä koulutusta ja/tai perehdytystä.

Työyhteisöön kertynyttä kokemusta huostaanottotyöskentelystä kannattaa hyödyntää kehittämällä työskentelymalleja, joissa kokeneiden työntekijöiden osaamista siirretään vähemmän kokeneille jäsenille. Tutor tarkoittaa sananmukaisesti lempeää perään katsojaa ja huolehtijaa. Tutorointi on erityisesti itseohjautuvan oppimisen valmiuksien kasvattamista. Keskeisenä tavoitteena on *perustyöhön liittyvä oman työn reflektointi*. Oman työn reflektoinnilla tarkoitetaan huolellista pohdintaa ja kuvausta, jonka tarkoituksena on tilanteiden ja niiden merkitysten ymmärtäminen. Reflektioon liittyy olennaisesti toimintaan perustuva kokemus, kokemuksesta oppiminen sekä toisin toimimisen mahdollisuuden oivaltaminen. Tutorointi kehittää erityisesti yhteisöllisyyden ja yhteisen tekemisen näkökulmaa. Työyhteisössä voidaan ja on etuoikeus oppia toinen toisiltaan.

Vanhat rakenteet eivät välttämättä mahdollista uudenlaista työskentelykulttuuria, vaan *myös rakenteet voivat vaatia uusiutumista*. Tutor-toiminta vaatii onnistuakseen panostamista ja resursointia uudenaiseen työskentelykulttuuriin. (Heinonen & Luhtasela 2004)

Kukin työyhteisö voi rakentaa itselleen soveltuvan sosiaalityön tutoroinnin mallin, jossa seniori-työntekijöiden kokemus ja osaaminen huostaanotoista otetaan koko työyhteisön ja vähemmän kokeneiden työntekijöiden käyttöön. Alueelliset mallit ovat ratkaisu pienten kuntien näkökulmasta. Tämä on urakiertoa tehtävän sisällä, jota myös kunta-alan palkka-uudistuksen mukanaan tuoma työtulokseen perustuva henkilökohtainen palkkaus suosii.

Pääkaupunkiseudulla on toteutettu seudullisena yhteistyönä kaupunkisosiaalityön hanke, jonka aikana syntyi **tutoroinnin käsikirja**. Käsikirja on syntynyt Helsingin sosiaaliviraston projektisuunnittelija Leena Luhtaselan ja Pääkaupunkiseudun sosiaalialan osaamiskeskus Soccan erityissuunnittelija Hanna Heinosen yhteistyönä.

Laadunhallinta

Laadukas työskentely huostaanotossa edellyttää työntekijältä erityisiä taitoja, erityisosaamista, jota voidaan kehittää **laadunhallintaan** sisältyvillä toimintamalleilla ja työvälineillä. Mitä laadunhallinta merkitsee kehitettäessä sosiaalityöntekijöiden erityisosaamista huostaanottoon liittyvässä työskentelyssä?

Ensinnäkin: *"Laatu on niistä ominaisuuksista muodostuva kokonaisuus, johon perustuu organisaation, tuotteen, palvelun tai tietyn prosessin kyky täyttää sille asetetut vaatimukset ja siihen kohdistuvat odotukset."* Toiseksi: *"Hallinta-sana tuo esille sen, että jokin asia on järjestyksessä. Laadunhallinta tarkoittaa, että laatu on hallinnassa: tiedetään, mihin odotuksiin ja vaatimuksiin pitää palvelulla vastata ja tiedetään, myös millä keinoin tähän päästään."* (Rousu & Holma 1999, 29)

Huostaanotto-työskentelyä kehitettäessä tämä tarkoittaa huomion kiinnittämistä esimerkiksi seuraaviin asioihin:

- * miten saadaan asiakkaan ääni paremmin kuuluviin?
- * miten tehdä työtä enemmän näkyväksi ja saada ydinprosessit kuvatuksi ja esiin?
- * miten monipuolistaa arviointia ja lisätä sen luotettavuutta?
- * sovittujen käytäntöjen kirjaaminen ja työohjeiden täsmentäminen
- * oman toimintajärjestelmän (miten meillä toimitaan) dokumentointi (Rousu & Holma 1999, 29)

Asettamalla tavoitteeksi hyvä ja laadukas huostaanottotyöskentely päästään tarkastelemaan, mitä osatekijöitä tähän liittyy ja millaista toimintaa edellytetään. *Keräämällä omassa työyhteisössä sovittuja käytäntöjä ja sovellettavia ohjeita sekä dokumentoimalla tätä toimintajärjestelmää (miten meillä toimitaan) saadaan huostaanoton laatukäsikirja työyhteisön käyttöön, joka toimii myös hyvänä perehdytyksen apuvälineenä uusille työntekijöille. Tämä on työn tekemistä näkyväksi sekä itselle että muille, jotta voidaan analysoida ja arvioida, tehdäänkö oikeita asioita ja mitä pitäisi vielä kehittää. Huostaanottoprosessiin on myös mahdollista kehittää jälkiarviointimenetelmä, jossa huostaanoton valmistelleet sosiaalityöntekijät arvioivat yhdessä ja asiakkaan kanssa, miten prosessi vietiin läpi; mikä sujui hyvin ja mitä olisi voinut tehdä paremmin.*

Lastensuojelun laadunhallinnan peruskäsitteiden ja keskeisen kysymyksen ymmärtämisessä ovat selkeitä oppaita Suomen Kuntaliiton kehittämishankkeessa "Lastensuojelun laatu ja kustannukset" tuotetut materiaalit, erityisesti Sirkka Rousun ja Tupu Holman julkaisut (1999, 2004c) "Laadunhallinnan perusteita lastensuojelutyöhön, toimintamalleja ja työmalleja kuntien sosiaalitoimistojen laatutyöhön" sekä "Lastensuojelupalvelujen laadunhallinta".

Osaamiskeskukset

Osaamiskeskustoiminnan tarkoituksena on luoda ja ylläpitää pysyvä koko maan kattava alueellinen yhteistyörakenne sosiaalialan perus- ja erityisosaamisen edistämiseksi sekä sosiaalialan alueellista yhteistyötä edellyttävien erityisosaamista vaativien palvelujen ja asiantuntijapalvelujen turvaamiseksi.

Sosiaalialan osaamiskeskusten tehtävänä on omalla alueellaan turvata:

- * sosiaalialalla tarvittavan asiantuntemuksen kehittyminen ja välittyminen
- * peruspalvelujen kehittyminen sekä erityisosaamista vaativien erityispalvelujen ja asiantuntijapalvelujen kehittyminen ja välittyminen
- * sosiaalialan perus-, jatko- ja täydennyskoulutuksen ja käytännön työn monipuolinen yhteys
- * sosiaalialan tutkimus-, kokeilu ja kehittämistoiminnan toteutuminen.

Huostaanottoon liittyvän erityisosaamisen turvaamiseksi on rakennettava pysyviä ja kestäviä kehittämisrakenteita yhteistyössä osaamiskeskusverkoston kanssa. Vaikka osaamiskeskuksen "rakenne" ja toimintatapa on pitkälti verkostoituva ja vuorovaikutukseen perustuva, tarvitaan selvästi myös instituutionaalista rakennetta kehittämistyön tueksi.

Lastensuojelun kehittämissyksiköt

Seudullisesti tai alueellisesti laajemmalle väestöpohjalle rakentuvat kehittämissyksiköt on ajateltu asiakastyön yksiköiksi, joiden tehtävänä on myös kehittää ja kouluttaa sekä arvioida uusia toimintatapoja ja näin lisätä oman alueensa ammatillisen henkilöstön osaamista.

Kehittämissyksikön tehtäviksi on suunniteltu mm. seuraavaa:

- Koordinoida kuntien tutkimus- ja kehittämistoimintaa
- Toteuttaa kuntien yhteisiä tutkimus- ja kehittämishankkeita yhteistyössä osaamiskeskusten ja oppilaitosten kanssa
- Koota oman alueen täydennyskoulutustarpeita ja koordinoida koulutusta yhteistyössä koulutuksen tuottajien kanssa
- Kehittää yhdessä oppilaitosten, osaamiskeskusten ja alueen kuntien kanssa käytännön opetusta/ harjoittelua ja toimia opiskelijoiden käytännön opiskelun, harjoittelun ja opinnäytetöiden sijoituspaikkana (esim. ammatillinen lisensiaatin tutkinto, AMK- opiskelija, proseminaari- ja pro gradu- tutkijat sekä jatko-opiskelijat)
- Osallistua hyvien käytäntöjen kehittämiseen ja juurruttamiseen alueellaan organisoidulla tiedon ja kokemusten vaihtoa
- Tehdä pitkäjänteistä kehittämistyötä sovitun työnjaon mukaisesti (edellyttää esim. määräraikaisten tutkijan/kehittäjän-virkojen sijoittamista yksikköön)
- Kehittää yhteistyötä alan järjestöjen kanssa (Lähteinen 2005, Sosiaali- ja terveystieteiden ministeriö)

Kehittämissyksiköiden tarve lastensuojelussa syntyy ensisijaisesti erityisosaamisen tarpeen huolehtimisesta ja työn kehittämisen ja kehittämisen kokonaisuudesta. Tarvitaan kehittämisen koordinoitua ja yhtä lailla sen suunnittelua. Erityispalvelujen alueellistaminen tarkoittaa lastensuojelussa vaativimman osaamisen tarjoamista alueen muille kunnille. Tilanteet ovat lastensuojelun rankimpia ja edellyttävät työparityöskentelyä, työnhajausta ja mahdollisuutta tehdä työtä myös vähemmän vaikeiden asiakastilanteiden kanssa työtä. Esimerkiksi jatkuvat erityisen vaikeat lapsen hoidon laiminlyönnit, jotka johtavat vaikeaan huostaanottoon, eivät voi olla kenenkään työntekijän työn jatkuva pääasiallinen sisältö. *Kehittämissyksiköstä onkin mahdollisuus kehittyä työtä tukevaksi, monipuolisen erityisosaamisen paikaksi. Kehittämissyksiköistä voisi muodostua oppimisympäristön rakentajia alueelleen.* Tällöin koulutus ja työelämä olisivat kiinteämmin vuorovaikutuksessa toistensa kanssa. Opiskelijoiden kytkeminen kehittämissyksikköön harjoitteluun ja opinnäytetöihin voisi edesauttaa nuorten työntekijöiden alalle hakeutumista. Kehittämissyksiköissä ohjaus ja lastensuojelutyöhön valmistavan ammatillistamisen täytyisi olla kokonaisvaltaisempaa ja pitkäkestoisempaa kuin yksittäisistä harjoitteluista koostuvaa kytkentää opintojen ja työelämän välillä (vaikkapa moduuleittain rakentuvaa). (Laiho 2005)

Rousun (2005) mukaan kehittämissyksiköiden tulisi olla lastensuojelun kokonaisuuden laaja-alaisesti kokoavia ja sitä kehittäviä moniammatillisia yhteisöjä, jotka voivat verkottua vaikkapa asiakastyön asiantuntijatiimien mukaisiin pienempiin erityisteemoihin. Keskeinen toimintamuoto on asiakastyöntekijöiden oman työn tutkimisen kautta tapahtuva kehittyminen ja kehittäminen, jossa kokemuksellista oppimista tuetaan täydennyskoulutuksella ja tuella oman työn pienimuotoiseen tutkimiseen. Keskeistä on hyviksi todettujen käytäntöjen käyttöönottamiseen liittyvä koulutus.

Kehittämisyksikköjen suunnittelu ja kriteerit niiden toiminnalle ovat tällä hetkellä Sosiaali- ja terveysministeriössä ja Stakesissa työn alla. Kehittämisyksiköille pyritään saamaan tulevaisuudessa pysyvä rahoitus, jolla turvattaisiin laadukas kehittämistyö ja erityispalvelut. Lastensuojelun alueella aloitti vuonna 2004 kahdeksan laajaa valtionavustushanketta ja vuonna 2005 kaksi maakunnallista kehittämisyksikköä (Satakunta ja Keski-Suomi). Vuoden 2004 aloittaneista hankkeista kolme on selkeästi kehittämisyksikköhankkeita: Joensuu ja Kuopion sijaishuollon kehittämishankkeet ja Hämeenlinnan sijaishuoltoa laajempi lastensuojelun hanke.

6. KEHITTÄMISEHDOTUKSET

6.1 Esitys huostaanoton tarpeen arvioinnin kehittämiseksi

Tässä raportissa *on jo tehty* muissa yhteyksissä seuraavat esitykset, jotka liittyvät huostaanoton tarpeen arviointiin:

Tavoite: Huostaanoton tarpeen arviointi, huostaanoton valmistelu ja sijaishuoltoapaikan valinta tehdään yhdessä lasten ja vanhempien kanssa sekä moniammatillisena yhteistyönä, johon kukin taho osallistuu perustehtävänsä ja mahdollisuuksiensa mukaisesti. (ks. sivu 48).

Tavoite: Huostaanottoprosessissa sosiaalityöntekijöillä on käytettävänä riittävästi lastensuojeluun perehtynyttä psykologista ja lastenpsykiatrista asiantuntija-apua. (ks. sivu 48).

Lisäksi tehdään seuraava esitys:

Huostaanoton tarpeen arviointi

Tavoite: Huostaanoton tarpeen arviointi *mallinnetaan* niin, että lastensuojelun kehittämisohjelman aikana tietoverkossa on sosiaalityöntekijöiden käytössä jäsentynyt ja informatiivinen esitys tästä työvaiheesta.

Esitys: Lastensuojelun kehittämisohjelman koordinaatioryhmässä tehdään toteuttamissuunnitelma huostaanoton tarpeen arvioinnin mallintamiseksi. Mallin tulee sisältää se keskeinen tietoperusta, jonka perusteella huostaanotontarvetta arvioidaan ts. ohjeistuksen siitä, millä tavalla lapsen etua vaarantavia kehityksellisiä riskitekijöitä pitäisi seurata, selvittää, arvioida ja määritellä. Tässä voidaan hyödyntää jo tehtyä kehittämistyötä esimerkiksi Pohjois-Suomen sosiaalialan osaamiskeskuksen alueella sosiaalityöntekijä Kati Aikio-Mustosen laatimaa mallitusta, joka löytyy. Huostaanoton tarpeen arviointi on osa sen arvioinnin kokonaisuutta, jota suoritetaan koko lastensuojelun työprosessin ajan asiakkuuden alkamisesta sen päättymiseen. Huostaanoton tarpeen arvioinnin mallinnus on siten tehtävä osana koko arviointityön kehittämistä niin, että se muodostaa muun arvioinnin kanssa loogisesti etenevän ja tasapainoisen kokonaisuuden.

6.2. Esitykset dokumentoinnin kehittämiseksi

Asiakassuunnitelma

Tavoite: Huostaanottoprosessiin liittyvä työskentely on *suunnitelmallista* ja tapahtuu yhteistyössä perheen ja muiden asianosaisten kanssa kaikissa vaiheissaan.

Esitys: Lastensuojeluasiakkuuden alkaessa lapselle laaditaan *asiakassuunnitelma* yhdessä lapsen, vanhempien ja perheen asioiden hoidossa mukana olevien tahojen kanssa. Suunnitelman toteutumista seurataan ja sitä arvioidaan ja yhteistyössä asianosaisten kanssa. Asiakassuunnitelma kulkee lapsen mukana koko asiakkuuden ajan ja siitä kykenee hahmottamaan koko lastensuojelutyön prosessin kaikkine vaiheineen.

Suunnitelmaan tulee sisältyä myös arviointia siitä, miten asetetut tavoitteet on saavutettu. Suunnitelma on väline, jolla sosiaalityöntekijä ohjaa, jäsentää ja arvioi sosiaalityötä, joka tekee asiakkaalle työprosessin näkyväksi ja on apuna ja tukena perheelle. On tärkeää, että sosiaalityöntekijä kirjaa lapsen asiakassuunnitelmaan myös vanhemmille järjestettävän tuen ja sen, kuka tuen järjestämisestä vastaa miltäkin osin.

Huostaanoton yhteydessä voidaan huoltosuunnitelman sijasta puhua siis *asiakassuunnitelmasta*, jonka laadinnassa asetetaan tavoitteet lapsen, vanhemman ja työntekijän kannalta. **Lapsen** mielipide selvitetään, autetaan häntä hahmottamaan tulevaisuuttaan, tuetaan hänen osallisuuttaan omaa elämäänsä koskevissa ratkaisuisissa ja annetaan mahdollisuuksia vaikuttaa itseään koskevaan päätöksentekoon. **Vanhempia** autetaan hahmottamaan lapsen tulevaisuutta, selkiytetään heidän rooliaan huostaanoton aikana ja sovitaan vanhemmille järjestettävästä erityisestä tuesta ja avusta. Suunnitelma auttaa **työntekijää** muodostamaan yhteisesti hyväksytyjä tavoitteita, toimintatapoja ja yhteistyötä eri osapuolten kanssa sekä luomaan toimivaa rakennetta lapsen, perheen ja sijaishuollon kanssa työskentelyyn.

Asiakassuunnitelma sisältää ainakin seuraavat tiedot:

- sijaishuollon tarkoitus ja tavoitteet sekä perustelut sijaishuollon muodon valintaan
- sijaishuollon arvioitu kesto
- lapsen yhteydenpito vanhempiin ja muihin läheisiin henkilöihin
- lapsen erityisen tuen tarve sijaishuollon aikana
- tuen ja avun järjestäminen vanhemmille ja sijaishoitajille
- tapaamiset, neuvottelut ja muu yhteydenpito lapsen vanhempien, lapselle läheisten henkilöiden ja sijaishuollosta vastaavien kesken
- miten usein suunnitelmaa tarkistetaan

Asiakassuunnitelman toteutumisen arviointiin yhdessä perheen ja sijaishuollon kanssa sisältyy ainakin tieto seuraavasta:

1. Suunnitelmaneuvoittelun aika, paikka ja tarkoitus
2. Kutsutut
3. Arviointi suunnitelman toteutumisesta: lapsen, eri perheenjäsenten ja työntekijöiden arvioinnit kirjataan erikseen ja niiden perusteella sosiaalityöntekijä muodostaa yhteisen arvion.
4. Miten yhteisen arvioinnin perusteella päivitetään asiakastyön suunnitelma: tavoitteet, menetelmät (tuki ja palvelut)
5. Seuranta
6. Jakelu
7. Allekirjoitukset.
(Esitys perustuu Sirpa Taskisen (1999) toimittaman Huostaanotto-oppaan tietoihin ja Sirkka Rousun & Tupu Holman (1999) teokseen Laadunhallinnan perusteita lastensuojelutyöhön.)

Sosiaalityöntekijän selvitys sosiaalilautakunnalle ja hallinto-oikeudelle

Tavoite: Tahdon vastaisessa huostaanotossa sosiaalilautakunnalle ja hallinto-oikeudelle laadittava sosiaalityöntekijän selvitys noudattaa yhdenmukaista rakennetta ja sisältää päätöksen teon kannalta riittävät tiedot hyvin jäseneltynä.

Esitys: Sosiaalilautakunnalle ja hallinto-oikeudelle laadittava sosiaalityöntekijän selvitys laaditaan siten, että siitä käyvät ilmi seuraavat asiat:

- * lapsen ja perheen tausta lyhyesti olennaisilta osin
- * huostaanottoon johtanut kehityskulku aikajärjestyksessä
- * minkälaiset puutteet lapsen huolenpidossa, muut kodin olosuhteet tai lapsen/nuoren oma käytös
- * uhkaavat vakavasti vaarantaa lapsen terveyttä tai kehitystä? Miten ne ovat ilmenneet? Mitä näyttöä niistä on?
- * miten puutteet ovat vaikuttaneet ja tulevat ilmeisesti vaikuttamaan lapsen psyykkiseen, fyysiseen tai sosiaaliseen kehitykseen?
- * mitä avohuollon tukitoimia on käytetty?
- * millä tavoin avohuollon tukitoimet ovat osoittautuneet epätarkoituksenmukaisiksi, riittämättömiksi tai mahdottomiksi?
- * lyhyt selvitys yhteistyötahojen näkemyksistä ja asiantuntijalausunnoista mitkä ovat päätöksen perustelut. Sosiaalityöntekijä asiantuntijana tuo esiin ne näkökohdat, joilla hän perustelee huostaanoton tarkoituksen ja tavoitteet
- * tiedot perheen kuulemisesta: aika ja paikka sekä asianosaisten näkemykset huostaanotosta.

Mahdolliset näkemyserot esimerkiksi tapausten kulusta, johtopäätöksistä ja huostaanotosta kirjataan selkeästi näkyviin.

(Esitys perustuu Sirpa Taskisen (1999) toimittaman huostaanotto-oppaan tietoihin ja Jarkko Helmisen & Matti Mikkolan (1994) teokseen Lastensuojelu.)

Kuulemiskertomus

Tavoite: Kuulemisesta laaditaan kunkin lapsen osalta erillinen kuulemiskertomus, joka sisältää kaikki kuulemiseen liittyvät olennaiset tiedot. Kuulemiskertomus käydään yhdessä asianosaisten kanssa läpi ja hän varmistaa sen allekirjoituksellaan.

Esitys: Kuulemiskertomus laaditaan seuraavan mallin mukaisesti:

Asianosaisten nimi

Osoite

Lapsen nimi ja hetu

Olen tänään ollut kuultavana yllä mainitun lapsen huostaanottoasiassa.

Minulle on selvitetty huostaanoton syyt ja oikeusvaikutukset. Olen tutustunut huostaanottoon liittyviin asiakirjoihin. Samalla olen neuvotellut lapsen asiakastyön suunnitelmasta.

Huostaanottoa koskevana mielipiteenäni ilmoitan, että minä

() en vastusta yllä mainitun lapsen huostaanottoa ja sijoitusta

() vastustan yllä mainitun lasten huostaanottoa ja sijoitusta

() vastustan yllä mainitun lapsen suunniteltua sijoituspaikkaa

Perustelut:

Haluan lisäksi esittää seuraavaa:

Paikka ja päiväys

Kuultavan/hänen asiamiehensä allekirjoitus

Sosiaalityöntekijän allekirjoitus

(Esitys perustuu Sirpa Taskisen (1999) toimittaman Huostaanotto-oppaan tietoihin.)

Lausunnot

Tavoite: Huostaanottoon liittyvät lausuntopyynnöt ovat yksilöityjä ja tarkkoja sisältäen kaikki olennaiset tiedot ja tärkeimpien yhteistyötahojen kanssa on sovittu toimivasta lausuntokäytännöstä.

Esitys: Kirjalliset lausuntopyynnöt laaditaan siten, että niistä ilmenee:

1. tietoa pyytänyt viranomainen
2. pyydetyt tiedot riittävän yksilöidysti
3. asianomaisen henkilötiedot tai muut vastaavat tietopyynnön yksilöimisen kannalta riittävät tiedot
4. mitä varten tietoa pyydetään
5. lainkohta, jonka nojalla tietoa pyydetään (asiakaslaki 20§)

Lausuntopyynnössä on tarpeen erikseen mainita, millaisiin asioihin lausunnossa toivotaan kiinnitettävän huomiota, kuten esimerkiksi:

1. tutkimusajat ja paikat, tutkimuksen suorittajat ja lausunnon valmistelijat, jotka tulisi ilmoittaa mahdollisimman tarkoin
2. tapauksen taustan ja perhetilanteen analysointi lyhyesti ja olennaisilta osin
3. selostus tutkimuksiin johtaneesta tilanteesta
4. kertomukset ja johtopäätökset sekä objektiiviset havainnot erikseen
5. selkeä, ymmärrettävä kieli

Lausunnot käydään yhdessä läpi asiakkaan kanssa ja selitetään ne hänelle.

(Esitys perustuu Parkkari et.al (2001) raporttiin "Moniammatillinen päihdetyö, julkisuus ja salassapito" sekä S. Taskisen (2004) monisteeseen "Ohje seri-tilanteiden lausunnosta".)

Hallinto-oikeuden suullinen käsittely

Tavoite: Sosiaalityöntekijällä on riittävä hyvät valmiudet toimia hallinto-oikeudessa sosiaalilautakunnan edustajana tai todistajana.

Esitys:

Sosiaalityöntekijöille järjestetään alueellisesti koulutusta lastensuojeluasian käsittelystä hallinto-oikeudessa, joka sisältää myös valmennusta hallinto-oikeuden suulliseen käsitte-lyyn.

Asiakirjayhteenvedot huostaanotossa

Tavoite: Huostaanottoprosessiin kehitetään malleja asiakirjayhteenvedoista työskentelyä selkiyttämään ja helpottamaan.

Esitys: Asiakirjayhteenvedot ovat hankekokemusten perusteella käyttökelpoinen työväline lastensuojeluprosessin tarkastelussa asiakkaan kanssa. Asiakastyön kirjaamiseen saataisiin selvästi lisää mielekkyyttä, mikäli kirjatuista tiedoista olisi mahdollista kerätä ja tulostaa erilaisia koosteita nykyisten päätösluetteloiden tai suorasanaisten tekstimassojen rinnalla. Koosteet helpottaisivat tehdyn työn tarkastelua ja tiedon jakamista asiakkaan kanssa. Nykyisiin atk- järjestelmiin syötetään pääsääntöisesti kaikkien perheenjäsenten henkilötiedot, mutta asiakirjojen tulosteissa näkyy yleensä vain järjestelmässä päämieheksi merkitty perheenjäsen ja muuta kokonaisuutta täytyy kuvata sanallisesti. Nykyajan muuttuvissa perherakenteissa ja toistuvissa työntekijävaihdoksissa edes perhekokonaisuuden hahmottaminen ei ole aina itsestään selvyyttä.

Käytössä olevien tietojärjestelmien sisälle tarvittaisiin siis uusia rakenteita, joihin eri asiakkuusprosessin vaiheista kirjattavaa tietoa saataisiin kootuksi. Nämä järjestelmästä tulostettavat yhteenvedot jäsentäisivät järjestelmään talletettua tietoa mielekkäiksi kokonaisuuksiksi nykyisten työprosessiin nähden irrallisten asiakirjojen rinnalle. (Leinonen 2004, moniste) Asiakastietojärjestelmiä tullaan kehittämään sosiaalialan kehittämishankkeen osana käynnistyneessä *Tietoteknologia-hankkeessa* siten, että niihin rakennetaan helposti ulostettavat yhteenvedo-osiot, jotka muodostavat rungon ja jatkumon erilaisten tarvittavien asiakirjojen tekemiselle. (Esitys perustuu kokonaisuudessaan johtava sosiaalityöntekijä Ansa Leinosen 2004 monisteeseen.)

Dokumentointi-koulutus

Tavoite: Osaamiskeskusten toiminta-alueella järjestetään koulutus, jonka avulla parannetaan sosiaalityöntekijöiden valmiuksia huostaanottoon liittyvässä dokumentoinnissa.

Esitys: Sosiaalityöntekijöille järjestetään säännöllisin väliajoin osaamiskeskusten toiminta-alueella

huostaanoton dokumentoinnin kehittämiseen liittyvää koulutusta, jonka sisältöalueina ovat:

- Huostaanottopäätös
- Asiakassuunnitelma
- Kuulemiskertomus ja sosiaalityöntekijän selvitys hallinto-oikeudelle
- Muistiinpanojen kirjaaminen huostaanottoprosessissa
- Kirjaamisen tavat ja huostaanottoon liittyvän dokumentoinnin kehittäminen asiakkaan, työntekijän, organisaation ja päättäjän näkökulmasta

Koulutusta dokumentointiin ja asioimiskirjoitukseen on sisällytettävä riittävästi jo sosiaalityön perusopintoihin. Dokumentointikoulutus voisi esimerkiksi sisältyä osana prosessinomaisesti etenevään koulutusosioon, jossa vastataan myös muihin lastensuojelutyön kouluksellisiin tarpeisiin.

6.3 Esitykset kuulemisen ja yhteistyön kehittämiseksi

Lapsen kanssa työskentely ja lapsen kuuleminen

Tavoite: Huostaanottoprosessissa työskennellään suoraan lapsen kanssa ja varmistetaan, että lapsen oma kokemus sekä mielipide tulee vastaanotetuksi. Siirtymävaihe sijais- huoltoon on lapsen kannalta turvallinen prosessi, jossa lapsi saa kaiken tarvitsemansa tiedon ja hänen kanssaan tehdään riittävästi tunnetyötä.

Esitys: Sijoituksen valmisteluvaiheessa tavataan lasta ja vanhempia yhdessä ja erikseen. Jos suinkin on mahdollista niin lapsen ja hänen perheensä kanssa käydään myös tutustumassa tulevaan sijoituspaikkaan jo ennen sijoitusta. Mikäli kaikkia perheen lapsia ei olla sijoittamassa samanaikaisesti sosiaalityöntekijän tehtävänä on varmistaa, että sisarukset tulevat myös huomioiduksi ja heillä on oikea tieto sijoituksesta. Huostaanotto valmistellaan parityönä siten, että toinen sosiaalityöntekijä keskittyy lapsen kanssa työskentelyyn.

Lapsen ja vanhempien *yhteisen tapaamisen* tavoitteena on tilanteen yhteen kokoaminen ja kertoa vanhemmille ja lapsille, että sijoitusta aletaan valmistella. Varmistetaan, että lapsi ja vanhemmat tietävät, miksi sijoitusta aletaan valmistella. Kerrataan sosiaalityöntekijän tiedossa olevat huolet ja perusteet sijoitukselle. Nimetään asiat niiden oikeilla nimillä ja toimitaan mahdollisimman läpinäkyvästi. Annetaan perheelle tietoa miten sijoitusprosessi etenee. Tärkeää on huolehtia siitä, että lapsi pysyy tapaamisen keskiössä ja että tapaaminen on lapselle turvallinen vaikka siihen saattaa liittyä vahvojakin tunteita. Lasta ei pakoteta puhumaan vanhempien läsnäollessa, vaan lapsi saa olla tapaamisessa kuulolla.

Lapsen omilla tapaamisilla varmistetaan, että lapsi tulee huomioiduksi ja kuulluksi jo sijoitusta valmisteltaessa. Lapsi saa sosiaalityöntekijän jakamattoman huomion ja mahdollisuuden puhua omista kokemuksistaan ilman vanhempien läsnäoloa. Lapselle kerrotaan aina miksi häntä halutaan tavata ja perustellaan mikä on tapaamisen tarkoitus. Lasta tavataan ainakin kerran sijoitusvaiheen työskentelyssä, mutta mikäli tuntuu tarpeelliselta niin järjestetään myös muita tapaamisia.

Lapsen oman tapaamisen tavoitteena on antaa lapselle tietoa sijoituksesta ja työskentelyn etenemisestä ja käydä lapsen kanssa läpi sijoitukseen liittyviä tunteita. Tapaamisessa on tärkeää jättää tilaa lasta mietityttäville kysymyksille.

Tapaamisen sisältö ja teemat voivat olla:

- Tietoa lapselle
 - lapselle kerrotaan, että huostaanottoa on aloitettu valmistelemaan
 - lapselle kerrotaan mitä huostaanotto ja sijoitus tarkoittavat
 - varmistetaan mitä lapsi tietää sijoituksesta, millaisia mielikuvia lapsella on huostaanotosta ja sijaishuoltopaikoista?
 - kerrotaan lapselle, että sijoituksen aikana sovitaan yhteydenpidosta vanhempiin ja sisaruksiin ja että tätä yhteydenpitoa tuetaan.
- Tunnetyö lapsen kanssa
 - Lapsen tunteet tapaamishetkellä yleisesti ja lapsen tunteet liittyen kotoa pois muuttamiseen?

- Mitä pelkoja lapsella on liittyen sijoitukseen? Mikä lasta huolestuttaa? Mikä jännittää?
- Annetaan lapselle lupa erilaisiin tunteisiin ja kerrotaan lapselle, että sijoitukseen liittyy monia erilaisia tunteita ja tunteet voivat vaihdella
- Voimavarat lapsen kanssa: käydään läpi mitä sijoituksesta voi seurata
- Lapsen mahdolliset aiemmat sijoituskokemukset
 - lapsen aikaisempien sijoitusten läpikäyminen lapsen kanssa esimerkiksi elämänjanan avulla.
- Lapsen toiveet ja kysymykset
 - lapsen toiveet liittyen sijoituspaikkaan
 - lapsen kysymykset liittyen sijoitukseen. Mitä konkreettisia asioita lapsella on mielessä liittyen sijaisperheen tai laitoksen sääntöihin, viikkorahaan jne. Näihin lapsen konkreettisiin kysymyksiin palataan myöhemmin, kun työntekijä on selvittänyt vastaukset niihin.
- Lapsen kokemus tapaamisesta
 - kuullaan lapsen kokemus tapaamisesta
- Jatkosta sopiminen
 - kerrataan lapsen kanssa miten sijoituksen valmistelu etenee
- Sovitaan milloin lasta tavataan seuraavan kerran

(Esitys perustuu Ervastin & Tulensalon (2004) Lapsikeskeisyys sijoitusprosessissa-
monisteeseen.)

Tavoite: Huostaanotossa lastensuojelun sosiaalityöntekijöillä on hyvät valmiudet kohdata lapsi ja työskennellä lapsen kanssa ikä- ja kehitystaso huomioiden ja taito käyttää myös toiminnallisia välineitä lapsen kanssa työskentelyssä.

Esitys: Työyhteisössä lastensuojelun sosiaalityöntekijän osaamis- ja koulutustarvekartoituksessa kiinnitetään huomiota siihen, missä määrin lisäkoulutusta tarvitaan lapsen kehitykseen ja lapsen kanssa työskentelyyn liittyen. Tarvittavaa koulutusta järjestetään mahdollisuuksien mukaan. Olennaisia asiasisältöjä ovat:

- Lapsen tilanteen systemaattinen arviointi: menetelmät tilannearvioinnissa
- Vauvojen ja pienten lasten kanssa työskentely lastensuojelussa (0-3 -vuotiaat)
- Työskentely 4-12 -vuotiaiden kanssa lastensuojelun sosiaalityössä
- Nuorten kanssa työskentely lastensuojelussa
- Lapsen tunteet ja niiden kohtaaminen lastensuojelun sosiaalityössä
- Lapsikeskeinen sosiaalityö vanhempien kanssa
- Kiintymyssuhdehäiriöt ja traumat lapsen kehityksen riskitekijöinä
- Traumatisoituneen lapsen kanssa työskentely

On tärkeää, että käytettävissä on toiminnallisia välineitä lapsen kanssa työskentelyyn ja työntekijä hallitsee niiden käytön. Esimerkiksi Pesäpuu ry:n Norsuprojektissa on kehitetty välinesarja LUPAUS LAPSELLE -TYÖKALUPAKKI, joka sisältää korttisarjoja, satukirjoja,

työkirjan, verkostokarttatehtävän, lautapelin, Tunnesäätilakartan sekä Tunnepyörän. Välineitä ja menetelmiä lapsikeskeiseen työskentelyyn on kehitelty myös mm. Ensi- ja Turvakotien liitossa, Lasten Keskuksessa ja Heikki Waris-instituutissa <http://www.hel.fi/waris>, (hankkeet - Kohtaavaa lastensuojelua -hanke).

Pesäpuu ry järjestää koulutusta välinesarjan käyttöön. Välineiden käyttöä harjoitellaan seuraavien teemojen kautta:

- tutustuminen lapseen
 - lapsen minäkäsitys ja itsetunto
 - lapsen perheen ja arjen kartoitus
 - lapsen verkostot ja ihmissuhteet
 - muutokset ja menetykset lapsen elämässä
 - tunnetyöskentely ja kokemusten jakaminen
 - tulevaisuus, lapsen toiveet ja voimavarat
 - edistymisen mittaaminen ja havainnollistaminen
- (Pesäpuu ry. 2004, verkkotiedote ”Lapsilähtöinen työskentely lastensuojelussa – menetelmiä ja välineitä.”)

Yhteistyö vanhempien kanssa

Tavoite: Sijaishuoltopaikan valinta tehdään vanhempien kanssa yhteistyössä ja heidän mielipiteensä huomioidaan paikasta päätettäessä. Sijaishuoltopaikka valitaan niin, että se vastaa lapsen yksilöllisiin tarpeisiin ja toteuttaa lapsen edun sekä huostaanoton tarkoituksen.

Esitys: Sijaishuoltopaikan valinnassa kiinnitetään huomio erityisesti seuraaviin asioihin:

- päätöksen pohjana on kaikki lasta koskeva oleellinen tieto, mikä edellyttää aktiivista tiedonkeruuta ja yhteydenpitoa kaikkiin asianosaisiin; perheeseen ja yhteistyökumppaneihin. Sijaishuoltopaikan arviointia tehdään mahdollisuuksien mukaan myös moniammatillisena yhteistyönä huomioiden lapsen erityiset hoidolliset ja kasvatukselliset tarpeet.
- arviointi- ja suunnitteluvaiheessa sosiaalityöntekijällä tulee olla riittävät tiedot sijaishuoltopaikasta. Asianosaisten kanssa selvitetään yhdessä, onko yksikkö sopiva vastamaan lapsen tarpeisiin. Arvioinnissa selvitetään lapsen ja hänen huoltajiensa mielipiteet ja heidän toiveensa otetaan huomioon mahdollisuuksien mukaan. Tarvittaessa pyydetään myös lapsen kasvun ja kehityksen asiantuntijoiden arvio.
- tutustumis- ja sopimisvaiheessa pyritään saavuttamaan yhteisymmärrys sekä luomaan perusta hyvälle yhteistyölle ja kaikkien osapuolten sitoutumiselle suunnitteilla olevaan sijoitukseen. Vaiheeseen kuuluvat mm. tunnetason valmistelu, tutustumiskäynnit ja sopimusten kirjoittaminen.
- tulovaiheen tavoitteena on, että lapsi kokee itsensä tervetulleeksi ja että lapsi sekä hänelle tärkeät ihmiset kokevat muuton turvalliseksi. Tähän päästään mm. varaamalla lapsen vastaanottaville henkilöille riittävästi aikaa olla lapsen kanssa ja käymällä sijoitukseen ja saapumiseen liittyviä asioita läpi lapsen iän ja kehitystason määrittämässä tahdissa.

- lapsen kiinnittymistä sijaishuoltopaikkaan edesauttaa ratkaisevasti se, miten vanhemmat suhtautuvat sijoitukseen. Mikäli vanhemmat hyväksyvät sijoituksen ja lapsella on "sisäinen lupa" lähteä uuteen kotiin tilanne on lapsen kannalta turvallinen. Samoin on tärkeää saada vanhemmat hyvin yhteistyöhön sijaishuollon kanssa niin, että lapsen saama hoidollinen ja kasvatuksellinen tuki on yhdensuuntaista. Nämä ovat sijoituksen valmisteluvaiheen suuria haasteita.
- sijoitusvaiheen työskentelyyn kuuluu myös sijoitusprosessin onnistumisen arviointi. Arviointitietoa hyödyntäen on tehtävä tarvittaessa muutoksia.

Laituri-projektin (www.lskl.fi →laituri) tuloksena on marraskuussa 2004 valmistunut valtakunnallinen **sijaishuollon laatukriteeristö**, jonka avulla pyritään turvaamaan, että lapsi sijoitetaan heti aluksi oikeaan, hänen tarpeitaan vastaavaan paikkaan. Tämä edellyttää mm. sijoitusvaiheen arviointia, tiedon keruuta ja vanhempien sekä lapsen kuulemistä ennen sijoitusta.

Tavoite: Vanhempia informoidaan ja tuetaan riittävästi huostaanotto-prosessin eri vaiheissa ja heillä on kokemus ymmärretyksi tulemisesta.

Esitys: Vanhemmat pidetään jatkuvasti tietoisina työskentelyprosessi etenemisestä, siihen liittyvistä vaihtoehdoista ja niiden seurauksista siten, että heillä on mahdollisuus tehdä valintoja ja vaikuttaa asioihin. Työskentely on läpinäkyvää. Vanhemmat haluavat usein tietää, kauanko huostaanotto kestää ja millä edellytyksillä se voidaan purkaa. Heille on hyvä kertoa, mitä huostaanoton purku käytännössä edellyttää ja että sijaishuollon lopettamista harmitessa on painotettava ennen kaikkea lapsen näkökulmaa: mikä on lapsen edun mukaista. Tässä on huomioitava mm. lapsen ja sijaishuoltajien välinen kiintymyssuhde sekä lapsen kiinnittyminen sijaishuoltopaikkaan. Sijaishuollon kestosta voidaan esittää arvioita, jotka perustuvat sillä hetkellä käytettävissä oleviin tietoihin.

Työskentelyn aikana varmistetaan, että vanhemmat ovat saaneet riittävän hyvin ilmaista kantansa ja tietonsa huostaanottoon vaikuttavista seikoista ja näkemyksensä lapsen tilanteesta. Lisäksi kiinnitetään erityisesti huomiota seuraaviin asioihin:

- vanhemmille on jäänyt tunne, että heidän kantansa on ymmärretty ja otettu huomioon
- vanhemmat ovat saaneet mielestään riittävästi tietoa esitetyn huostaanoton syistä ja sen
- toteuttamisesta sekä omista oikeuksistaan ja velvollisuuksistaan
- vanhemmat ovat tietoisia siitä, että heillä on oikeus käyttää asiamiestä/avustajaa
- vanhemmilla on tieto ja ymmärrys siitä, miten huostaanotto-prosessi etenee
- yhteistyössä laaditaan asiakastyön suunnitelma, johon kirjataan selkeästi, miten vanhempia tuetaan *huostaanoton jälkeen* ja miten arviointi toteutetaan.

Vanhempien kanssa on tärkeää keskustella siitä, miten he näkevät omat mahdollisuutensa lapsen tukemiseen ja käydä yhdessä läpi vanhempien tunteita liittyen sijoitukseen, lastensuojeluun ja mahdollisesti omiin sijoituskokemuksiin. Tärkeitä yhdessä käsiteltäviä kysymyksiä ovat myös seuraavat:

- Mitä vanhemmuus sijoituksen jälkeen tarkoittaa vanhempien mielestä?

- Miten voidaan yhdessä työskennellä niin, että lapsella on edelleen paikka perheessä ja yhteydenpito lapsen ja vanhempien välillä toimii?
- Miten vanhemmat voisivat puhua sijoituksesta lapsen kanssa? Mitä lapsen elämään voi seurata sijoituksesta? Mitä tukea vanhemmat odottavat saavansa omaan vanhemmuuteensa sijaishuollon aikana?

Moniammatillinen yhteistyö

Tavoite: Huostaanoton tarpeen arviointi, huostaanoton valmistelu ja sijaishuoltopaikan valinta tehdään yhdessä lasten ja vanhempien kanssa sekä moniammatillisena yhteistyönä, johon kukin taho osallistuu perustehtävänsä ja mahdollisuuksiensa mukaisesti.

Esitys: Huostaanoton tarpeen arviointi tehdään moniammatillisena yhteistyönä. Sosiaalityöntekijä kartoittaa perheen asioiden hoidossa mukana olevien tahojen näkemykset ja huostaanoton tarpeesta keskustellaan avoimesti siten, että perhe on tästä tietoinen ja voi osallistua keskusteluun. Sosiaalityöntekijällä on tarvittaessa oltava mahdollisuus saada tukea huostaanotossa moniammatilliselta arviointi- tai tukiryhmältä, jossa on edustettuna ainakin lapsi- ja nuoriso- sekä aikuispsykiatria ja päihdehuollon asiantuntemus. Tärkeää on ryhmän säännöllinen kokoontuminen ja jäsenten sitoutuminen ryhmän työskentelyyn, jotta turvataan asiantuntijuuden säilyminen. Mikäli pysyvän arviointi- ja tukiryhmän muodostaminen ei esimerkiksi alueellisista syistä ole mahdollista voidaan vaihtoehtoisesti etsiä muita alueellisesti toimivia ratkaisuja, joiden avulla turvataan moniammatillinen arviointi huostaanottovaiheessa.

Huostaanoton tarpeen arvioinnissa ja huostaanotto-prosessissa sosiaalityöntekijä koordinoi yhteistyötä siten, että tieto kulkee eri tahojen välillä ja työskentely on yhdessä sovittujen tavoitteiden mukaista. Perhe pidetään kaikesta tietoisena. Viranomaisyhteistyö, sovitut vastuut ja arviointi on hyvä kirjata sosiaalityön suunnitelmaan.

Tavoite: Huostaanotto-prosessissa sosiaalityöntekijöillä on käytettävänä riittävästi lastensuojeluun perehtynyttä psykologista ja lastenpsykiatrista asiantuntija-apua.

Esitys: Huolehditaan siitä, että kunnan sosiaalitoimessa on lastensuojelun sosiaalityöntekijöiden käytössä lastensuojelukysymyksiin ja -käytäntöihin perehtynyttä psykologista ja lastenpsykiatrista asiantuntija-apua. Apua tarvitaan paitsi huostaanoton tarpeen arvioinnissa myös huostaanoton valmistelussa ja siihen liittyvässä kriisityöskentelyssä. Tuki voi olla konsultatiivista tai myös yhdessä työskentelyä asiakkaan kanssa.

Asiantuntijoiden työnkuvana pitäisi olla kokonaan tai ainakin osittain psykologinen tai lastenpsykiatrinen työ lastensuojelun avohuollossa. Psykologeja ja lastenpsykiatreja työskentelee lähinnä perheneuvoloissa ja sijaishuollossa. Heitä tarvitaan myös lastensuojelun avohuoltoon.

6.4. Esitykset huostaanottoon liittyvän kriisityöskentelyn kehittämiseksi

Tavoite: Huostaanotossa perhe saa riittävän ja oikea-aikaisen kriisiavun. Sosiaalityöntekijöillä on valmiudet kohdata kriisissä oleva ihminen.

Esitys: Kriisityötaitojen hankkiminen ja ylläpito edellyttää koulutusta, konsultaatiota ja työnohjausta, joiden järjestymisestä työyhteisössä on tärkeää huolehtia. Sosiaalityöntekijöille tulee olla tarjolla koulutusta, joka lisää ammatillista ymmärrystä kriiseistä, kriisin olemuksesta ja ihmisten käyttäytymisestä kriisin eri vaiheissa. Työyhteisössä jotkut työntekijät voivat kouluttautua erityisesti kriisityöskentelyyn ja ottaa enemmän vastuuta työskentelystä tältä alueelta tai pienemmissä kunnissa ratkaisua tulee etsiä ostopalveluin tai muiden viranomaistahojen asiantuntemuksesta. Myös kriisityötä tekevän työntekijän tukeminen työyhteisössä on alue, johon tarvitaan koulutusta.

Perheen tukeminen edellyttää tietoa kriisin vaiheista, kriisin vaikutuksista ja ilmenemis-
muodoista. On kyettävä ottamaan vastaan asiakkaiden vaikeitakin tunnepurkauksia kuten vihaa ja aggressiota, jotka usein kanavoituvat huostaanottoa työstäviin sosiaalityöntekijöihin. Aina perheen tukeminen lastensuojelusta ei ole mahdollista esimerkiksi huostaanottoon liittyvien ristiriitojen vuoksi. Työntekijällä on tällöin oltava tieto muista kriisipalveluista, joihin hän osaa asiakkaan tarvittaessa ohjata. Palveluja on myös oltava saatavilla kriisin akuuttivaiheessa ilman pitkiä odotusaikoja.

Lastensuojelun laatutyöhön sisältyvänä kannattaa selvittää, mitä palveluja on saatavilla kunnassa huostaanotokriisissä olevalle perheelle ja miten näitä palveluja on tarpeen kehittää.

Erityisesti on kiinnitettävä huomiota lapseen, jota aikuiset helposti aliarvioivat traumaattisten tapahtumien yhteydessä. Lapsen ikä ja kehitysvaihe vaikuttavat siihen, miten hän traumaattisen tapahtuman kokee. Traumatisoituneen lapsen kanssa työskentely edellyttää useimmiten yhteistyötä lasten- ja nuorisopsykiatrian yksiköiden sekä perheneuvolan kanssa.

Hyviä kokemuksia on saatu huostaanoton kokeneiden vanhempien ja lasten vertaistukiryhmistä. Alueellisesti kannattaa tutkia mahdollisuutta vertaistukiryhmien järjestämiseen yhdessä sosiaalitoimen, järjestöjen ja vanhempien kanssa. Lastensuojelu voi tässä olla aloitteentekijän ja toiminnan koordinoijan roolissa. Toiminta vaatii käynnistyäkseen ja säilyäkseen paitsi yhteistyötä myös taloudellista tukea kunnalta.

6.5 Esitykset huostaanottoon liittyvän erityisosaamisen vahvistamiseksi

Koulutus

Tavoite: Lastensuojelun sosiaalityössä toimivilla on täydennyskoulutuksessa hankittu riittävä lastensuojelun erityisosaaminen.

Esitys: Työntekijöille järjestetään alueellisesti koulutusta lastensuojelun erityisosaamisen vahvistamiseksi. Koulutuksen sisältönä on huostaanoton valmistelu, asiakastyön menetelmäkoulutus ja moniammatillinen yhteistyö sekä verkostokoulutus (viimeksi mainittujen toteutus ainakin osittain myös moniammatillisen koulutuksen kautta) ja juridiikka. Tarvitaan myös pidempikestoisena täydennyskoulutuksena järjestettävää lastensuojelun erikoistumiskoulutusta.

Työntekijät veloitetaan osallistumaan koulutukseen työryhmän kehittämissuunnitelman mukaisesti. Koulutustarvetta kartoitetaan säännöllisesti, vähintään kerran vuodessa tehtävän osaamiskartoituksen perusteella. Osaamiskartoitus voidaan tehdä esimerkiksi esimiehen kanssa käytävän kehityskeskustelun yhteydessä.

Osaamiskartoitustietoja apuna käyttäen on mahdollista *profiloida* tiimin, työryhmän tai lastensuojelu alueellisen erityistyöntekijöiden osaamista, jolloin osaamista voidaan kehittää monipuoliseksi. Työntekijöillä on tällöin käytössään työyhteisön moninaista vahvuutta, jota voidaan hyödyntää tiimi- ja parityössä, konsultaatioissa, perehdytyksessä yms. Tulevaisuudessa kehittämissyksiköt voivat toimia pienten kuntien tukena erityisosaamisen turvaamisessa. Työntekijöillä on tällöin käytössään työyhteisön tai alueellista erityisosaamisen moninaista vahvuutta, jota voidaan hyödyntää tiimi- ja parityössä, konsultaatioissa, perehdytyksessä yms. Tulevaisuudessa kehittämissyksiköt voivat toimia pienten kuntien tukena erityisosaamisen turvaamisessa.

Täydennyskoulutuksen toteuttamiseksi tulee luoda alueellisista toimijoista täydennyskoulutus -verkosto ja suunnitella systemaattinen täydennyskoulutusohjelma lastensuojeluun yhteistyössä yliopistojen, ammattikorkeakoulujen, toisen asteen oppilaitosten, järjestöjen sekä *sosiaalialan osaamiskeskusten kanssa, viimeksi mainittujen toimiessa koordinaattoreina. Kehittämissyksiköt voivat myös olla luonteva toimija koordinaattoreina.*

Riittävä tuki huostaanoton valmistelussa

Tavoite: Sosiaalityöntekijöillä on saatavilla riittävästi tukea huostaanottoprosessissa.

Esitys: Huostaanotto valmistellaan aina parityönä niin, että ainakin toisella huostaanottoa valmistelevista sosiaalityöntekijöistä on aikaisempaa kokemusta huostaanottotyöskentelystä. Työnjaosta sovitaan siten, että toinen työntekijä keskittyy työskentelyyn vanhempien kanssa toisen keskittyessä enemmän lapsen kanssa työskentelyyn. Työyksiköissä kartoitetaan esimiehen johdolla, millaista tukea sosiaalityöntekijöillä on tarjolla huostaanottoprosessissa ja onko sitä riittävästi. Kartoituksen perusteella tehdään suunnitelma tarvittavan tuen järjestämiseksi. Huostaanottoa työstettäessä sosiaalityöntekijä tarvitsee vertaistukea, työryhmän ja esimiehen tukea, työnohjausta ja konsultaatiota. Esimiehen tehtävänä on varmistaa työntekijöiden mahdollisuus työparina työskentelyyn ja työnohjaukseen. Huostaanottoon liittyvää erityisosaamista on tarpeen vahvistaa maakunnallisilla ja valtakunnallisilla konsultaatiorenkailla, joiden avulla tukea ja asiantuntemusta sosiaalityöntekijöille välitetään myös tietoteknologiaa ja verkkotietoa hyödyntäen.

Erityispalveluja seudullistamalla/alueellistamalla voidaan tarjota tukea huostaanottoprosessissa myös pienempiin kuntiin. Tällaisia ylikunnallisia asiantuntijapalveluja voivat olla paitsi erilaiset konsultatiivisen tuen muodot myös työntekijäresurssin tarjoaminen esimerkiksi työpariksi vaativissa tilanteissa. Erityisesti juridisen konsultaation tarve huostaanotoissa on lisääntynyt. Maksullisia juridisia konsultaatiopalveluja on tarjolla esimerkiksi Pelastakaa Lapset ry:ssä. Ongelmana on, etteivät sosiaalityöntekijät kaikissa tapauksissa saa käyttää maksullisia palveluja tai eivät osaa niitä käyttää. Hankalaksi tilanne koetaan varsinkin pienemmissä kunnissa, joilla ei ole omia lakimiespalveluja käytössä. Alueellisesti ja valtakunnallisesti onkin kyettävä organisoimaan mahdollisuus juridiseen konsultaatioon esimerkiksi verkossa olevasta asiantuntijapankista.

On pyrittävä tehokkaasti hyödyntämään lastensuojelujärjestöissä olevaa asiantuntemusta ja erityisosaamista. Tämä edellyttää paitsi tietoa järjestöistä, niiden toimintatavoista ja palveluista, myös konkreettista yhteistyötä. Työryhmien verkostokartoituksissa ja -suunnitelmissa on hyvä erikseen tarkastella, miten yhteistyötä järjestöjen kanssa voisi tehostaa.

Tavoite: Työyhteisöön kertynyttä kokemusta huostaanottotyöskentelystä hyödynnetään kehittämällä työskentelymalleja, joissa kokeneiden työntekijöiden osaamista siirretään vähemmän kokeneille työntekijöille.

Esitys: Työyhteisöissä otetaan enemmän käyttöön sosiaalityön tutorointia, jossa seniorityöntekijöiden kokemus ja osaaminen huostaanotoista otetaan koko työyhteisön ja vähemmän kokeneiden työntekijöiden käyttöön. Tutorin asiantuntemus ja osaaminen perustuu sosiaalityöntekijän työkokemukseen ja tutorina toimiminen edellyttää työkokemuksen kautta syntynyttä ammatillista harjaantumista. Kukin työyhteisö rakentaa itselleen soveltuvan sosiaalityön tutoroinnin mallin huostaanottoprosesseihin. Tämä on urakehitystä kokeneille työntekijöille työtehtävän sisällä, jossa voi hyödyntää kunta-alan palkkauudistukseen sisältyvän henkilökohtaisen palkkauksen mahdollisuuksia. Osaaminen huostaanottotyöskentelyssä edellyttää kokemuksellista oppimista ja työntekijällä, jolla ei tällaista kokemusta ole, on oltava kokenut työpari tai ainakin käytettävissä konsultti, vertaistukea tai muu tukiryhmä.

Yhteistyötä lastensuojelun kehittämisyksiköiden kanssa

Tavoite: Vahvistetaan pysyviä ja kestäviä kehittämisrakenteita huostaanottoon liittyvän erityisosaamisen turvaamiseksi yhteistyössä lastensuojelun kehittämisyksiköiden kanssa.

Esitys: Lastensuojelun kehittämisyksiköissä tehdään yhteistyössä lastensuojelun avohuollon kanssa *suunnitelma toimenpiteistä*, jolla kehitetään ja pidetään yllä huostaanottoon liittyvää lastensuojelutyön erityisosaamista so. dokumentoinnin, asiakastyön menetelmien, verkostotyön ja juridiikan hallintaa. Suunnitelma sisältää tutkimus-, kokeilu- ja kehittämis-toimintaa sekä koulutusta ja tavoitteena on myös verkostoida oman alueen sosiaalialan alueellisia toimijoita, jotka ovat lastensuojelun yhteistyökumppaneita huostaanottoprosesseissa.

Kehittämisyksiköiden tulisi olla lastensuojelun sosiaalityötä tukevia, monipuolisen erityisosaamisen paikkoja, jotka kokoaisivat lastensuojelun kokonaisuutta laajasti ja kehittäisivät sitä monipuolisesti toiminnan pääpainon ollessa kuitenkin lastensuojelun käytännön työn ja osaamisen tukemisessa.

Kehittämisyksiköt voisivat verkottua esimerkiksi tiettyjen osaamisalueiden mukaisiin asiantuntijatiimeihin ja tätä kautta tarjota erityisosaamista käytännön työn tueksi ja rakentaa myös alueellisia oppimisympäristöjä. Tärkeää on asiakastyöntekijöiden oman työn tutkimisen kautta tapahtuva kehittyminen ja kehittyminen, jossa kokemuksellista oppimista voidaan tukea täydennyskoulutuksella ja oman työn tutkimisellä.

7. YHTEENVETO KEHITTÄMISEHDOTUKSISTA

Raportissa on tehty kehittämissuunnitelmia huostaanottomenettelyn kehittämiseksi liittyen huostaanoton tarpeen arviointiin, dokumentointiin, kuulemiseen ja yhteistyöhön sekä erityisosaamisen vahvistamiseen. Seuraavassa kehittämissuunnitelmat on jäsennetty sisällöllisten teemojen mukaisesti. Yhteenvetoon on myös merkitty, liittyykö kehittämissuunnitelma lastensuojelulain uudistamiseen (L) vai huostaanottomenettelyn kehittämiseen (K) vai molempiin.

Huostaanotto-osion kehittämissuunnitelmat	Laki	Keh.
1. Dokumentaatio		
a. Huoltosuunnitelma		
<u>Nimenmuutos</u> : asiakassuunnitelma	L	
<u>Väline</u> työn suunnittelussa, seurannassa ja arvioinnissa	L	K
b. Yhteenveto ja kuulemiskertomus	L	K
Nykyiset kehittämistarpeet ja lainmuutoksen tuottamat?	L	K
→ selkeyttävät <u>ohjeet</u> , ohjausta soveltamiseen		K
→ malli hyvästä yhteenvetoon rakenteesta ja kuulemiskertomuksesta		K
c. Asiantuntijalausunnat ja asian suullinen käsittely hallinto-oikeudessa	L	K
Lausuntokäytäntöjen perusteet yhteneväisiksi		
Suullinen käsittely: valmennusta esiintymiseen		
d. Huostaanottotekstit		
Sisällöllinen asiakirjojen tekstien tyylin ja asiasisällön kehittäminen		K
Asiakastyön suunnitelma: yhteinen rakenne ja sen ohjeistaminen		
2. Kuuleminen ja yhteistyö		K
Lapsilähtöisyys, lapsen osallisuus		
Vanhempien kuuleminen ja vanhemmuuden tuki		
Moniammatillinen yhteistyö huostaanottotarpeen arvioinnissa		
Riittävä tuki sosiaalityöntekijälle (psykiatria, psykologi lastensuojelun sisällä)		
3. Kriisityö		
Riittävät kriisityövalmiudet ja riittävä tuki sosiaalityöntekijälle		K
Kriisissä oleva lapsi ja vanhemmat – ymmärtämys heidän tilanteestaan → kriisityöosaaminen, vertaisryhmät lapsille ja vanhemmille		
4. Erityisosaamisen kehittäminen		K
Tutoroinnin kehittäminen		

Työn kierto, työssä jaksamisen tukeminen –
konkarityöntekijöiden ammatillisen osaamisen tehokkaampi
hyödyntäminen
Huostaanoton valmistelu parityönä **(L)**
Valtakunnallinen konsultaatio (erityisesti juridinen)
Työnohjaus, tuki, konsultaatio, kiertävä erityistyöntekijä
Moniammatillisen työryhmän arvio **(L)**
Mallintaminen
Osaamiskeskusten tuki ja kehittämissyksikköjen synnyttä-
minen, muut ylikunnalliset palvelujärjestelmän tai työnteki-
jä-tuen ratkaisut
Asiantuntija-, konsultaatiopankit
Laadunhallinta
Osaamiskartoitukset → suunnitelma

8. LOPPUSANAT

Kun yhteiskunta puuttuu raskaalla toimenpiteellä - huostaanotolla - perheen elämään on sen kannettava vastuunsa lapsen biologisesta perheestä ja lapsesta myös huostaanotto-päätöksen jälkeen aina lapsen 21 ikävuoteen asti. Lapselle on järjestettävä hänen yksilöllisiä tarpeitaan vastaava sijaishuolto, joka toteuttaa lapsen edun ja huostaanoton tarkoituksen niin, että huostaanoton jälkeen lapsen olosuhteet ovat parantuneet verrattuna aikaan ennen huostaanottoa. Myös vanhemmille on järjestettävä suunnitelmaan perustuvaa tukea. Sijaishuollon toteuttamista on seurattava ja arvioitava säännöllisesti.

Huostaanoton tarpeen arviointi ja huostaanottoon ryhtyminen on lastensuojelun sosiaalityön vaativimpia kohtia, joka herättää työntekijässä monenlaisia tunteita. Myös työntekijät tarvitsevat tukea omien tunteiden käsittelyssä sekä mahdollisuutta reflektoida lastensuojelun työprosessia huostaanoton työstämisen aikana. Sijoituksen tarpeen arviointi on lastensuojeluprosessissa kriittinen vaihe, jonka arviointiin ja mallintamiseen tarvitaan jatkossa kehittämispanostusta. Viivyttely toimenpiteisiin ryhtymisessä näyttäisi olevan sitä haitallisempaa mitä pienemmästä lapsesta on kysymys. Etenkin vauvojen kohdalla pitkittyvä sijoitusprosessi saattaa aiheuttaa vahinkoja, joita on vaikea enää jälkeinpäin korjata.

Huostaanoton tarvetta arvioitaessa on kyettävä erottamaan, mihin lapsen, nuoren ja hänen perheensä problematiikka ensisijaisesti liittyy. Lapsen edun mukaista ei ole huostaanotto ja sijaishuolto silloin, kun hän ensisijaisesti tarvitsisikin psykiatrista hoitoa tai päinvastoin. On tietysti tilanteita, jolloin tarvitaan sekä sijaishuoltoa että psykiatrista hoitoa. Lastensuojelun avohuollossa tarvitaan enemmän psykologista ja psykiatrista asiantuntemusta tällaisten tilanteiden arvioimiseksi. Yhteistyötä terveydenhuollon kanssa on myös tarpeen tehostaa, jotta kyetään entistä paremmin turvaamaan sijaishuollossa olevien psyykkisesti sairaiden lasten tarvitsema hoito.

Sijaishuoltoon meno on lapsen ja vanhempien kannalta vaativa siirtymätilanne, joka edellyttää työntekijältä kykyä käydä sijoitukseen liittyviä asioita läpi yhdessä perheen kanssa monella tasolla. Tämän vaiheen huolellinen työstäminen yhdessä lapsen ja vanhempien kanssa on edellytys hyvin toimivalle yhteistyölle koko sijoituksen ajan. Työntekijältä vaaditaan tässä hyvää vuorovaikutusosaamista ja kriisityötaitoja ja hänen on myös saatava riittävästi tukea työhönsä esimiehiltä, koko työyhteisöltä ja yhteistyöverkostolta. Lastensuojelutyössä vaadittavaa osaamista ylläpitävää toimintaa on kehitettävä ja etsittävä ratkaisuja, joilla tuetaan etenkin pienten kuntien lastensuojelun sosiaalityöntekijöitä, jotka usein joutuvat tekemään vaativaa työtään melko yksin. Tämä on myös tärkeää, jotta lasten oikeudet toteutuisivat yhtäläisistä riippumatta siitä, missä he asuvat.

Lapsen tarpeista lähtevä työskentely ja lapsen sekä vanhempien huomioiminen niin, että he kokevat tulleena ymmärretyiksi on hyvän yhteistyön lähtökohta. Kun perhe kokee saavansa arvostusta huolimatta vastentahtoisista toimenpiteistä ja erimielisyyksistä yhteistyön mahdollisuudet ovat jatkossa paremmat. Huostaanotto on lapsen oikeus ja samalla myös mahdollisuus sekä lapselle että vanhemmille uuteen ja parempaan elämään.

LÄHTEET

Arnkil, T. E. (2004). Verkostotyö lastensuojelussa - menetelmät huolen mukaan. Teoksessa Lastensuojelu tänään (toim. Hujala Anne) Kustannusosakeyhtiö Tammi. Helsinki.

Bardy, M. (1986). Asiakkaan asema lastensuojelussa. Lapset ja yhteiskunta 8/86, s. 437–441.

Hansen, M. (2004). Olipa kerran perhe. Arvostava työote perhetyössä.

Heinonen, H. & Luhtasela, L. (2004). Sosiaalityön tutoroinnin käsikirja. Pääkaupunkiseudun sosiaalialan osaamiskeskus, Socca. Helsinki 2004.

Heikkilä, M. & Kaakinen, J. & Korpelainen, N. (2003). Kansallinen sosiaalinen kehittämisprojekti. Selvityshenkilöiden loppuraportti. Sosiaali- ja terveysministeriön työryhmämuistioita 2003:11. Sosiaali- ja terveysministeriö. Helsinki 2003.

Helminen, J. & Mikkola, M. (1994). Lastensuojelu. Legisactio Oy/Karelactio, Helsinki.

Hessle, S. (1984). Hur skall vi förhindra att slumpen och moralismen bestämmer samhällsomhändertaganden av barn? Nordisk socialt arbeid 1984, Årg 4, s. 3-17.

Huolenpitotyöryhmän muistio. Sosiaalivaltiosiön julkaisuja 7/1987.

Hurtig, J. (2003). Lasta suojelemissa: etnografia lasten paikan rakentumisesta lastensuojelun perhetyön käytännöissä. Acta Universitatis Lapponiensis; 60. Rovaniemi Lapin yliopisto 2003.

Jaatinen, P. (1996). Vanhemmuus vaakalaudalla. Vanhempien tunteja huostaanotto-prosessissa. Helsingin sosiaalialan oppilaitoksen julkaisusarja A 2/1996.

Jukarainen, H. (2004). Opetusmoniste, Lastensuojeluasioiden kurssi - seminaari hallintotuomioistuimille.

Kajava, M. (1997). Lapsen etu huostaanotto-prosessissa. Acta universitatis Ouluensis E 26. Oulun yliopisto. Käyttäytymistieteiden laitos. Oulu University Press. Oulu 1997.

Kananoja, A. (1998). Sosiaalityö ja huostaanotot. Tieto kierto on monistesarja 14/1998.

Kananoja, A. & Turunen M-M. (1996). Tähän suuntaan lastensuojelu. Stakes, Aiheita 4/1996.

Koisti-Auer, A. (2002). "... vaikka elämä oli välillä jo tosi kunnossa" Huostaanottokriisin selvittelyprojektin loppuraportti. Espoo: SOS-lapsikylä ry.

Kujala, V. (2003). Jaetun vanhemmuuden mahdollisuudet. Sijoitettujen lasten vanhempien ryhmätoiminnan opas. Sininauhaliitto. Eevan perhe-projektin julkaisu.

Kähkönen, P. (1994). Vanhemmuuden murtuminen - Lapsen huostaanotto sosiaalitoimen asiakirja-aineiston valossa. Jyväskylän opetussosiaalikeskuksen julkaisusarja 2/1994.

- Kääriäinen, A. (2003). Lastensuojelun sosiaalityö asiakirjoina. Dokumentoinnin ja tiedonmuodostuksen dynamiikka. Helsingin yliopiston sosiaalipolitiikan laitoksen tutkimuksia 1/2003.
- Laakso, R. & Saikku, P. (1998). Hyvä huostaanotto? Stakes. Aiheita 28/1998.
- Laiho, K. (2005). Kehittämisyksikkö-ideointia. Keskustelupaperi. Sosiaali- ja terveysministeriö.
- Lapsen oikeuksien työryhmän raportti (1994). Helsinki. Ulkoasiainministeriö.
- Leinonen, A. (2005). Asiakirjayhteenvetojen käyttö työvälineenä. Moniste. Keski-Suomen sosiaalialan osaamiskeskus. Jyväskylä.
- Manninen, H. (2000). Lapsen kuuleminen. Opetusmoniste. Varhaisen vuorovaikutuksen tukeminen peruspalveluissa (Stakes).
- Muukkonen, T. & Tulensalo, H. (2004). Kohtaavaa lastensuojelua. Lapsikeskeisen lastensuojelun sosiaalityön tilannearvion käsikirja. Helsingin kaupungin sosiaaliviraston selvityksiä 2004:1.
- Myllärniemi, A. (2005). Selvitys Pääkaupunkiseudun lastensuojelun huostaanoton kriteereistä. SOCCA.
- Mäenpää, J. & Törrönen, M. (1996). Dokumentoitu lapsi. Miten lapsi näkyy lastensuojelun asiakirjoissa. Stakes, Aiheita 4/1996.
- Mäkeläinen, P. (2003). Kohti lastensuojelun vaikuttavaa ja jäsentynyttä työtettä. Helsingin kaupungin sosiaaliviraston selvityksiä 2003:8.
- Mönkkönen, K. (2002). Dialogisuus kommunikaationa ja suhteenä. Vastaamisen, vallan ja vastuun merkitys sosiaalialan asiakastyön vuorovaikutuksessa. Kuopion yliopiston julkaisuja E. Yhteiskuntatieteet 94. Sosiaalitieteiden laitos. Kuopion yliopisto.
- Nyqvist, L. (2004). Kun mies hakee apua. Miesten kriisikeskuksen arviointi. Väliraportti. Ensi- ja turvakotien liiton raportti 2/2004.
- Parkkari, J., Soikkeli M. & Siira M-L. (2001). Moniammatillinen päihdetyö, julkisuus ja sallassapito. Moniste, Stakes/Ehkäisevä päihdetyö/2001.
- Raitasaari, L. (1991). Lapsen etu huostaanottotilanteessa - sosiaalityöntekijä lain ideaalin, ideologioiden ja käytännön yhteensovittajana. Helsingin yliopisto sosiaalipolitiikan laitos.
- Rousu, S. & Holma, T. (1999). Laadunhallinnan perusteita lastensuojelutyöhön. Toimintamalleja ja välineitä kuntien sosiaalitoimistojen laatutyöhön. LASSO-julkaisu. Helsinki: Suomen kuntaliitto.
- Rousu, S. (2005). Seururaportti. Lastensuojelun kehittämisohjelma. Sosiaali- ja terveysministeriö.

- Räty, T. (2004). Lapsen huostaanotto. Perusteet ja oikeusvaikutukset. Teoksessa: Huostaanottokirja (toim. JP Roos). Design Nurmisaari 2004.
- Saari, S. (2000). Kuin salama kirkkaalta taivaalta. Kriisit ja niistä selviytyminen. Otava.
- Salokanta, S. (2003). Miten lapsi näkyy lastensuojelussa? Tutkimus Hämeenlinnan lastensuojelun huoltosuunnitelmista. Tampereen yliopisto. Sosiaalipolitiikan laitos. Pro gradu - tutkielma.
- Sariola, H. (1999). Muuttuva avohuolto. Lastensuojelun avohuollon työntekijöiden käsityksiä alansa tilasta ja kehitystrendeistä 1990-luvulla. Lastensuojelun Keskusliitto. Yleisjäljennös Oy. Helsinki 1999.
- Siltanen, A-R. (1987). Enemmän kohteena kuin subjektina. Lastensuojelun asiakkaiden kokemuksia. Sosiaalihuollon julkaisu 8/1987. Valtion painatuskeskus. Helsinki 1987.
- Sinko, P. (2005). "Erytisoaaminen huostaanotoissa". Opetusmoniste. Helsingin yliopisto. Yhteiskuntapolitiikan laitos.
- Sinko, P. (2005). Sosiaalityön näkökulma lastensuojelulain uudistamiseen. Lastensuojelun kehittämissuunnitelman Substanssiryhmän raportti 31.3.2005. Helsingin yliopisto, Yhteiskuntapolitiikan laitos.
- Sosiaalialan osaamiskeskukset (2001). WWW-sivusto 2.11.2001: <http://www.stm.fi/suomi/hankkeet/hanke01fr.htm>.
- Suomen Kasvatus- ja perheneuvontaliitto ry. Picaset Oy, Helsinki 2004.
- Taskinen, S. (1999). (toim.) Huostaanotto. Lastensuojelun asiantuntijaryhmän suositus huostaanottoprosessin laatua ohjaaviksi yleisiksi periaatteiksi. Stakes: Oppaita 33. Jyväskylä: Stakes.
- Taskinen, S. (2004). Ohje seri-tilanteiden lausunnosta. Moniste. Stakes.
- Virta, K. (1994). Selvitys lastensuojelulain soveltamiskäytännöistä. Lastensuojelun keskusliitto. Pieksämäki.

LIITTEET

LIITE 1

Seuraavassa kaksi kuvitteellista esimerkkiä konkretisoimaan, miten asiakirjakoosteita voidaan hyödyntää lastensuojelutyöprosessissa (Leinonen 2005):

esimerkkiperhe

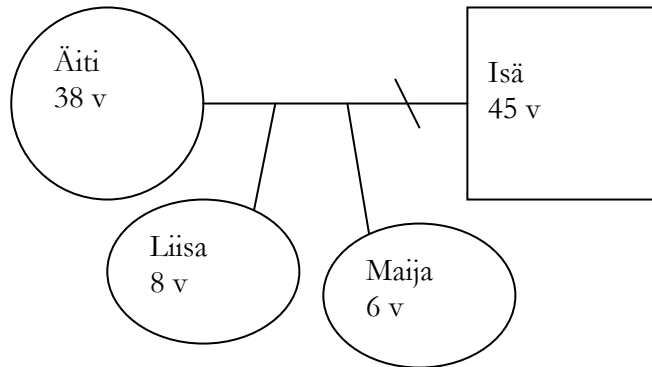

tapahtuma-ajankohta	yhteydenotto/ huolenaiheet	suunnitelmat ja sopimukset
lokakuussa 2002 Liisa 6v ja Maija 2v	lastensuojeluilmoitus poliisilta; perheeseen tehty hälytyskäynti ja isä poistettu putkaan väkivaltaisen käytöksen takia	kotikäynti; aloitettu kriisikeskuksen kanssa yhteistyö ja käynnistetty perhetyö perheen tukemiseksi
helmikuussa 2003	perhetyön tarkistuspalaveri; isä muuttanut pois kotoa, sopimukset lasten huollosta kesken	perhetyö jatkaa tavoitteena äidin tukeminen ja yhteistyö päivähoidon kanssa käynnistyy lasten hyvinvoinnin tukemiseksi
toukokuussa 2003	äiti ja lapset muuttavat Mukkulan kaupunginosaan; sosiaalityön ja perhetyön siirtopalaveri, lasten ja isän tapaamisten järjestelyisävaikeuksia	tuen tarve jatkuu; tytöille etsitään kesäkotia heinäkuulle
heinäkuussa 2003 Liisa 7v ja Maija 3v	äiti soittaa; äiti on tullut pahoinpidellyksi isän taholta, uusi seurusteluyritys on päätynyt väkivaltaiseen riitatilanteeseen	tyttöjen kesäkotijaksoa jatketaan viikolla, uusi yhteistyö kriisikeskuksen kanssa
elokuussa 2004	äiti soittaa; kotitilanne helpottunut	perhetyö jatkaa kesälomien jälkeen, Maijaa tuetaan koulun aloittamisessa ja äitiä työllisyyskoulutukseen hakeutumisessa, Liisa jatkaa puolipäivähoidossa päiväkodissa

On myös mahdollista tehdä taulukko, jossa on oma sarakkeensa asiakasperheen vanhemman kommentteille erityisesti niissä yhteenvedoissa, joissa on koottu lastensuojelun tiedossa olevaa tarinaa useamman vuoden ajalta.

Toisen esimerkkiperheen kohdalla voidaan vanhempien kanssa yhteenvedon avulla konkretisoida asiakirjoihin talletettujen yksittäisten ilmoitusten määrää ja sisältöä ja tarkastella alkoholinkäytöstä aiheutuneita huolia kokonaisuutena.

Esimerkkiperhe 2

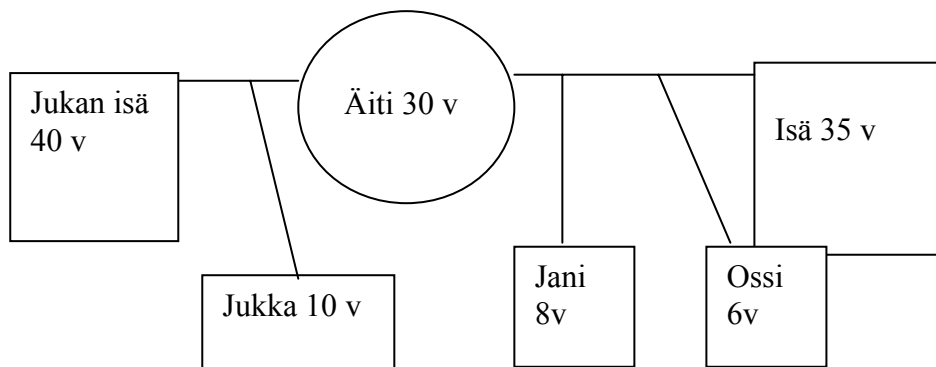

tapahtuma-ajankohta	yhteydenotto/ huolenaiheet
helmikuussa 2001	lastensuojeluilmoitus äidin isältä; vanhemmat juovat runsaasti
lokakuussa 2001	lastensuojeluilmoitus Jukan isältä; Jukka oli kertonut tapaamisviikonlopun aikana, että vanhemmat juovat runsaasti
joulukuussa 2001	lastensuojeluilmoitus koulusta; Jukalla on ollut paljon poissaoloja ja keskittymisvaikeuksia koulussa
maaliskuussa 2002	lastensuojeluilmoitus äidin isältä; vanhemmat juovat runsaasti
toukokuussa 2003	lastensuojeluilmoitus äidin isältä; lapset soittaneet papan apuun, kun vanhemmat eivät ole palanneet illalla kotiin
kesäkuussa 2003	lastensuojeluilmoitus neuvolan terveydenhoitajalta; äiti oli vaikuttanut krapulaiselta ja hätäntyneeltä Ossin 5-vuotitarkastuksessa, poika kantoi tilanteessa aikuisen vastuuta ja tarkkaili äidin käytös huolestuneena

LIITE 2

HUOSTAANOTON PERUSTEISTA

Kodin olosuhteiden arviointi lapsen kannalta

Säännöksessä tarkoitetut kodin olosuhteet on ymmärrettävä laajasti. Niillä ei tarkoiteta vain olosuhteita kodin seinien sisäpuolella, vaan koko sitä lapsen elämänpiiriä, joka kuuluu huoltajan valvontaan ja kasvatustuuseen. Kodin olosuhteet sisältävät myös vanhempien ja muiden henkilöiden lapsen kehitystä vaarantavan ja vahingoittavan käyttäytymisen. (Helminen & Mikkola 1994, 152) Vanhempien tai muiden lasta hoitavien henkilöiden ominaisuudet tai elämäntavat eivät sellaisenaan ole kuitenkaan syy huostaanottoon, vaan arvio niiden vaikutuksesta lapseen, lapsen kasvuun ja kehitykseen. (Virta 1994, 91)

Lapsen terveys voi vaarantua monesta tekijästä, jotka luonnollisesti vaihtelevat ikäkausista riippuen. Pienen lapsen terveys voi vakavasti vaarantua pelkästään sillä, että hänen hyvinvoinnistaan ei joka hetki huolehdita. (Jukarainen 2004) Terveiden vaarantuminen voidaan aikaansaada mm. saattamalla lapsi vaarallisiin olosuhteisiin, teettämällä jotain, joka vaarantaa hänen terveytensä tai esim. kieltämällä lapsen sairauden vaatima hoito tai hoitoon liittyvät välttämättömät toimet. Pahoinpitely tai pelkkä pahoinpitelyllä uhkaaminen voi vakavasti vaarantaa lapsen terveyttä samoin lapseen kohdistuva seksuaalinen hyväksikäyttö.

Lapsen kehityksen vaarantumista tulee arvioida lapsen huollosta ja tapaamisoikeudesta annetun lain 1§:n lapsen huonon kohtelun kieltoja vasten. Kehityksen vaarantaminen voi sisältää positiivisen kehitysmahdollisuuden puutteen, joka ajan oloon muodostuu niin vakavaksi, että se täyttää LSL 16§:n negatiivisen tunnusmerkin. Lapsen huoltolain 1§:ssä tarkoitetut lapsen kohtelua koskevat kiellot, joita ovat lapsen pahoinpitely, alistaminen ja lapseen kohdistuva käyttäytyminen, voivat sellaisenaan muodostaa huostaanoton perusteen. Vaarallisuuden astetta nostaa tällaisten toimien toistuminen ja kasaantuminen. (Helminen & Mikkola 1994, 153–154)

Erityisesti pienten lasten huostaanottoja perustellaan lapsen puutteellisella huolenpidolla. Vanhempien jatkuva riitely, toistuvat erouhat ja kykenemättömyys pitkäjänteiseen ja lasten terveen kehityksen kannalta vakaaseen ja turvallisuuden tuntua luovaan kasvatustyöhön voivat vakavasti vaarantaa lapsen terveyttä ja kehitystä. (Virta 1991, 91)

Vanhempien itsetuhoinen käyttäytyminen esim. itsemurhayritykset saattavat ilmentää kyvyttömyyttä huolehtia lapsesta. Huoltajan kykenemättömyys kantaa vastuuta lapsesta voi olla yksi peruste. Lapselle hänen ikäänsä nähden asetettu kohtuuton vastuu kodin ja sisärusten hoidossa täyttää myös tämän edellytyksen. Huoltajan impulsiivinen, ailahteleva ja lyhytjänteinen käytös on voinut osoittaa kasvatuskyvyn puutetta. Tämä on ilmennyt puutteellisessa perushuollossa tai -hoidossa, mikä tarkoittaa käytännössä likaisia vaatteita, säännöllisen ruokailun laiminlyömistä, puutteellista hygieniää, lapsen jättämistä yksin, neuvolakäyntien laiminlyömistä tai muuta kasvatuskyvyn puuttumista osoittavaa seikkaa. (Virta 1994, 91)

Huostaanoton perusteena on ollut esim. huoltajan lasta syyllistävä ja itsenäistymiskehitystä estävä asennoituminen, vihamielisyys, tunteiden mitätöinti, nimittely, vastuun siirtäminen lapselle sekä puuttuva eläytymis- ja oivalluskyky lapsen tarpeista. Puutteellista huo-

lenpitoa voi olla esim. se, että lapsi jätetään toistuvasti noutamatta päiväkodista. Huoltajan väsymys on usein mainittu yhtenä perusteena. Lapsen ihmissuhteiden laiminlyönti estämällä lasta tapaamasta hänelle läheisiä ihmisiä on myös osoitus puuttuvasta huolenpidosta. (Virta 1994, 92)

Huoltajien päihdeongelmat, epäsosiaalinen tai muutoin epävakaa elämän tilanne tai rikollinen elämäntapa voivat olla huostaanoton perusteina, jos ne johtavat lapsen tarpeiden laiminlyömiseen. Huoltajan vankeusrangaistuksia on pidetty yhtenä huostaanoton syynä, jos ne johtavat lapsen tarpeiden laiminlyömiseen. Huoltajien tai hoitajien mielenterveysongelmat, jotka usein liittyvät päihteiden käyttöön, ovat vaarantaessaan lapsen kasvua ja kehitystä myös yksi huostaanoton peruste. Vanhempien fyysinen sairaus saattaa olla huostaanoton perusteena vain, jos se edellyttää hoitoa laitoksessa. Tilapäisten hoitajaksojen ajaksi lapselle voidaan järjestää hoitoa avohuollon tukitoimena tai muutoin. (Virta 1994, 92–93)

Lapsen huollosta ja tapaamisoikeudesta annetun lain mukaan lasta ei saa kurittaa eikä fyysisesti tai psyykkisesti alistaa. Ruumiillinen kuritus kasvatusmenetelmänä on kielletty huolimatta esim. kulttuurisista traditioista. Vaikka lastensuojelulaissa viitataan lapsen huollosta tai tapaamisoikeudesta annettuun lakiin ei Virran (1994) mukaan pelkästään esim. yksittäisen lievän pahoinpitelyn johdosta voida ryhtyä huostaanottoon. Teolta on edellytettävä toistuvuutta tai tietyn tasoista törkeysastetta. Vaikka lapsen kurittaminen sinänsä onkin moitittavaa ja rangaistavaa, ei se riitä yksin täyttämään huostaanoton edellytyksiä. (Virta 1994, 93)

Kotona lapseen kohdistunut pahoinpitely tai muu rikollinen teko, esim. insesti voi olla ja useimmiten onkin huostaanoton peruste. Tekijän tulee yleensä olla lapsen vanhempi tai muu yhteistaloudessa elävä henkilö. Insestitilanteissa ei lapsen turvallisuuden takaamiseksi voida odottaa esitutkinnan päättymistä. Riittäväksi perusteeksi on katsottu jo se, että huoltaja on kykenemätön suojelemaan lapsia seksuaaliselta hyväksikäytöltä. Saman edellytyksen täyttää tytön sukupuolielinten silpominen huolimatta siitä, että sille on löydettävissä etnisiä ja kulttuurillisia perusteita. Huostaanoton perusteena on ollut myös se, että lapsi on joutunut katsomaan vanhempiensa yhdyntää ja pornografisia elokuvia. (Virta 1994, 94)

Huostaanoton perusteena voi olla myös lapsen puutteellinen turvallisuus. Vanhemmat eivät lainkaan välitä, mitä lapsi tekee. Vanhempien välinpitämättömyys lapsesta ja hänen kasvatuksestaan johtaa usein lapsen asosiaaliseen käyttäytymiseen. Vanhemman ja lapsen riittämättömään kiintymyssuhteeseen on kiinnitetty huomiota. Myös yhteisen puhekielen puuttuminen on ollut merkityksellistä. (Virta 1994, 94)

Lapsen kehitystä vaarantavat usein myös vaikeat ristiriidat perheessä. Ristiriidat voivat olla vanhempien tai vanhemman ja hänen uuden elämäkumppaninsa välisiä. Myös lapsen ja aikuisen ristiriidat voivat johtaa lapsen kehityksen vaarantumiseen. Riidat voivat koskea kulttuurieroja, puolisoiden valtataistelua, kotitöiden jakoa, ystäviä ja sukulaisia, seksiä, parisuhteen jatkumista, mustasukkaisuutta ja uskottomuutta, lasten kasvatusta, päihteiden käyttöä tai taloudellista tilannetta. Usein riidat ovat monen tekijän kombinaatiot. (Virta 1994, 95) Perheen vakavat vuorovaikutussuhteen häiriöt, joihin monesti liittyy perheväkivaltaa tai sen uhkaa saattavat muodostua huostaanoton perusteeksi.

Varattomuus, puutteelliset asuinolot tai häätö omasta kodista sisältävät nekin lapseen kohdistuvan potentiaalisen vaaran, johon ei kuitenkaan ole puututtava huostaanottoon, vaan korjattava puutteellisuudet lastensuojelulain 13§:n 1 mom:ssa tarkoitettuun tavoin. (Helminen & Mikkola 1994, 152) Lastensuojelulaki edellyttää, että puutteelliset asuinolot korjataan tai järjestetään asunto avohuollon tukitoimena, jos lastensuojeluongelmat johtuvat asumisesta. Köyhän lapsen asema korjataan lastensuojelulain mukaisena taloudellisenä tukena tai toimeentulotukena. Lapsen köyhyys ei riitä perusteeksi huostaanottoon. Nämä seikat saattavat kuitenkin kietoutua joko huoltajiin tai lapseen itseensä liittyviin edellytyksiin ja ne saattavat sitä kautta tietenkin olla yksi huostaanoton kokonaistilannearviota. (Virta 1994, 94–95)

Näytön hankkiminen lapsen kasvua ja kehitystä vaarantavista olosuhteista voi joskus olla pulmallista. Epäily puutteellisesta huolenpidosta tulee usein lapsen oirehdinnan kautta aikuisten tietoon. Näyttöä voi saada vaikkapa kliinisistä vanhemmuustutkimuksista esimerkiksi perhehoitojakson aikana sairaalassa tai lastensuojelulaitoksessa tehdään vanhemmuuden arviointia. Kliinisten tutkimusten tuloksia pitäisi verrata tieteelliseen tutkimukseen, jos halutaan pitävää näyttöä hallinto-oikeuteen. Muu näyttö tulee tavallisesti sosiaalihuollon asiakaskertomuksien kautta, yksityisistä havainnoista, kotikäyntihavainnoista, neuvolatiedoista jne. Yksityisen näyttö (ns. asianosaisnäyttö) pohjautuu usein omiin kertomuksiin, sukulaisten tai ystävien henkilötodisteluun jne. (Jukarainen 1994)

Käytännössä erityisesti seksuaalisen hyväksikäytön selvittämisessä on syntynyt vaikeita näyttöongelmia, mistä johtuen huostaanottoja on tuomioistuimessa kumottu. Näyttöongelmien yhtenä syynä on se, että perheen sisäinen väkivalta pyritään salaamaan. (Virta 1994, 94)

Lapsen terveyttä ja kehitystä vaarantavien vanhempien sairauksien osalta näytön hankinnassa voi myös ilmetä ongelmia usein. Fyysisten sairauksien osalta näyttö on helpommin saatavissa, mutta psyykkisten sairauksien kyseessä ollessa tilanne on hankalampi. Lastensuojelussa on toki laajat oikeudet saada terveydenhuollon viranomaisilta tietoa ja asiantuntija-apuakin, mutta asiassa ei kuitenkaan voida mennä niin pitkälle, että vanhempaa voitaisiin pakottaa lääketieteellisiin tutkimuksiin lastensuojelullisista syistä.

Kirjallinen lääketieteellinen näyttö voi olla asiaan hyvinkin varovaisesti suhtautuvaa. Hallinto-oikeuden suullisessa käsittelyssä lääkäri on velvollinen vastaamaan tarkentaviin kysymyksiin. Tällainen näyttö voi olla varsin vahvaakin näyttöä vanhempia vastaan. (Jukarainen 2004)

Arvioitaessa kodin olosuhteita lapsen kannalta arviointi kohdistuu seuraaviin asioihin:

* *Lapsen perushoito*: Saako lapsi riittävästi

- ravintoa ja lepoa (esim. onko vuorokausirytmisi säännöllinen)
- huolehditaanko hänen vaatuksestaan
- siisteydestään ja
- erityistarpeistaan?

* *Lapsen ymmärtäminen ja tuki*: Saako lapsi kasvattajiltaan

- ymmärtämystä
- turvaa ja hellyyttä
- iän mukaista valvontaa ja ohjausta

- taipumuksiaan ja toivomuksiaan vastaavaa koulutusta
- kasvatusta, joka ei alistu mielivaltaisesti eikä loukkaa
- eikä sisällä ruumiillista kuritusta
- eikä seksuaalista hyväksikäyttöä?

* *Lapsen kasvuympäristö*: Onko kasvuympäristö turvallinen ja virikkeitä antava?

- Onko lapsella pysyvä, turvallinen koti, jossa ei vietetä häiritsevää elämää?
- Voiko lapsi luottaa kasvattajiinsa ja näiden lupauksiin?
- Saako lapsi monipuolisia virikkeitä?
- Voiko hän ylläpitää pysyviä ihmissuhteita?
- Voiko lapsi elää ilman perheväkivallan pelkoa?
- Voidaanko varmistaa, ettei lapsi joudu todistamaan rikollista elämäntapaa? (Taskinen 2003, 20-21)

Lapsen elämäntavan vahingollisuuden arviointi

Huostaanoton negatiivinen tunnusmerkki täyttyy silloin, kun lapsi omalla käyttäytymisellään vakavasti vaarantaa terveyttään tai kehitystään. Säännöksessä on tällaisena käyttäytymisenä mainittu erityisesti päihteet ja muu kuin vähäisenä pidettävä rikollinen teko. Koulunkäynnin laiminlyönti ei yksin riitä täyttämään huostaanoton tunnusmerkkejä. Sen sijaan koulunkäynnin laiminlyönti, johon liittyy asosiaalinen elämäntapa tai toistuva itsetuhoinen käyttäytyminen voi olla huostaanoton perusteena.

Vähäisiä rikollisia tekoja ovat ne, joista saattaa seurata rangaistuksena enimmillään sakkoa tai kuusi kuukautta vankeutta, joista esimerkkeinä mainittakoon liikenne rikkomukset, ilkeiden ja häiriön teot sekä näpistykset. Usein toistuessaan tai pitkään jatkuessaan tällainenkin käyttäytyminen voi muodostaa huostaanoton perusteen. (Helminen & Mikkola 1994, 154) Rikollinen elämäntapa on huostaanoton peruste.

Lapsen omaan käyttäytymiseen perustuvaa huostaanoton kriteeriä arvioitaessa on lähdettävä lapsen kokonaisvaltaisen tilanteen selvittämisestä. Kysymys voidaan jaotella kahteen lähtökohtaan; miten lapsi reagoi tiettyyn kohdattavaan ongelmaan? Mikäli lapsi reagoi ulospäin, kyseessä on enemmänkin sosiaalinen ongelma ja seuraamuksena voi olla huostaanotto. Jos lapsen reaktiot kohdistuvat hänen sisälleen, kyseessä on psyykinen häiriö. Asia tulisi tällöin hoitaa joko erikoissairaanhoidollain tai mielenterveyslain keinoin. Lapsi voidaan ottaa tahdonvastaiseen mielisairashoitoon "vakavan mielenterveyden häiriön" perusteella, kun taas aikuisen pakkohoito on mahdollista vain mielisairauden johdosta. Tosi-asiassa useimmissa tapauksissa seurauksena on huostaanotto. Lastensuojelussa ei välttämättä ole aina riittävää psykiatrista asiantuntemusta käytössä. Joissakin tapauksissa terveydenhuolto katsoo asian kuuluvan sosiaalitoimelle ja välttelee vastuutaan. Toisaalta lastensuojelussa ei aina ymmärretä kääntä terveydenhuollon puoleen. (Virta 1994, 88)

Päihteiden käyttö kuten runsas alkoholin ja huumeiden käyttö, lääkeneiden, liuottimien jne. käyttö huumaustarkoituksessa ja eri aineiden sekakäyttö voi olla huostaanoton perusteena. Muodostuessaan huostaanoton perusteeksi päihteiden käytön tulee olla jatkuvaa. Satunnainen tai yksittäinen esimerkiksi keskioluen nauttiminen humalatilasta ei täytä huostaanoton edellytyksiä. Asiaan vaikuttaa myös se, mitä muita ongelmia lapsen päihteiden käytöstä seuraa ja miten vanhemmat reagoivat lapsen päihtymykseen ja päihteiden käyttöön. (Virta 1994, 88) Vakavaan mittaan kasvaneena päihteiden käyttö saattaa olla peruste myös mielenterveyslain mukaiselle pakkohoidolle, joka kuitenkin lyhytaikaisena ei ole vaihtoehto huostaanotolle. (Jukarainen 2004)

Erityisesti huumeiden käytöstä on usein saatavissa huumeeseulojen kautta näyttöä, jos nuori vain saadaan niihin menemään. Sovitusta seulasta kieltäytymiselläkin on näyttöarvonsa. Päihteiden käyttäjät ajautuvat usein poliisin kirjoihin ja sieltä on lastensuojelussa tietoa. Oikeuskäsittelyssä poliisin tietokin täytyy vahvistuttaa valalla, jos se kiistetään. (Jukarainen 2004) Päihteiden käyttö usein yhdistyy rikosten tekemiseen. Yleisimpiä lasten ja nuorten rikoksia ovat vahingonteot, luvattomat käytöt ja varkaudet. Rikosoikeudellinen moitittavuus pitää yhdistää aina lastensuojelun tarpeeseen, "lastensuojelulliseen moitittavuuteen"; esimerkiksi yksittäinen teko kuten törkeä rattijuopumus ei täytä huostaanoton edellytyksiä, vaikka rangaistusmaksimi ylittääkin 6 kuukautta. Huostaanoton perusteena voi olla esimerkiksi useita näpistyksiä, tai automurtoja, raju väkivaltainen teko tai toistuvaa väkivaltaista käyttäytymistä ja toistuvia huumausainerikoksia.

Ongelmaksi tässä perusteessa voi muodostua tuomitsemisen hitaus, jos ehdottomasti katsotaan perusteen edellyttävän vähintään alioikeuden tuomiota. Esitutkinta ja syyteharkinta vie aina kuukausia ja jos huostaanottoon ryhtymisestä on sinä aikana pidättäydyttävä, saattaa viivytely olla todellinen vaara kehitykselle. Rikoksen epäilyn ja hyvin suoritettun esitutkinnan pitäisi jo voida muodostaa huostaanoton perusteen. (Jukarainen 2004)

Lapsen aggressiivinen ja ennalta arvaamaton käytös sekä hallitsemattomat raivokohtaukset voivat olla huostaanoton peruste. Käyttäytymistä arvioidaan huostaanottohetken tilanteen mukaan. Epäsosiaalinen tai kuljeksiva sosiaalisista normeista piittaamaton elämäntapa voi olla huostaanoton peruste samoin kuin prostituutio. Useimmiten edellytys ei ole itsenäinen, vaan siihen liittyy päihteitä ja rikoksia. Lapsen itsetuhokäyttäytymisen katkaiseminen voi johtaa huostaanottoon. Lapsen ja hänen huoltajiensa vaikeat ristiriidat voivat myös olla huostaanoton perusteena. Ristiriidat ilmenevät usein karkumatkoina ja lapsen kieltäytymisenä kotiinpaluusta. (Virta 1994, 88–89)

Lapsen käyttäytymiseen perustuvaan huostaanottoon on näyttöä saatavissa yleensä helpostikin ellei huoltaja asetu puolustamaan lasta. Puolustamisen syynä taas voi olla vaikkapa entisten aviopuolisoiden väliset kaunat, ymmärtämättömyys tai välinpitämättömyys lapsen hyvinvoinnista, lapsen menettämisen pelko, lapsen vanhempaan kohdistaman väkivallan pelko jne. Tavallisesti viranomaisnäyttö koostuu sosiaalityöntekijöiden kotikäyntihavainnoista, yhteistyötahojen ilmoituksista ja havainnoista, psykiatrisista ja psykologisista tutkimuksista sekä poliisin tiedoista. Yksityisen näyttö pohjautuu usein omiin kertomuksiin, sukulaisten tai ystävien henkilötodisteluun jne.

Lapsen psyykkisen sairauden olemassaoloa saattaa olla vaikea näyttää toteen, jos huoltaja ei ymmärrä sairauden puhkeamisen vaaraa tai ei välitä saattaa lasta lääketieteellisiin tutkimuksiin. Lastensuojeluviranomaisten käsityksiä lapsen psyykkisestä sairaudesta ei voida pitää vahvana näyttönä. Lääkärin lausuntoa voidaan pitää valalla annetun todistajanlausunnon veroisena näyttönä, jos se vahvistettu sanoilla "minkä kunniani ja omantuntoni kautta vakuutan" ellei tuomioistuimien erityisestä syystä määrää, että lausunto on valalla vahvistettava (L terveydenhuollon ammattihenkilökunnasta 23, 1§). Eroa on myös sillä perustuuko lääkäriin lausunto ns. toisen käden tietoihin vai onko lasta tavattu henkilökohtaisesti ja tämän perusteella laadittu lausunto. (Jukarainen 2004)

Kirjallisuutta:

Helminen, Jarkko & Mikkola Matti (1994). Lastensuojelu. Legisactio Oy/Karelactio, Helsinki.

Huolenpitotyöryhmän muistio. Sosiaalihuollon julkaisu 7/1987.

Jukarainen, Heikki (2004). Opetusmoniste, Lastensuojeluasioiden kurssi - seminaari hallintotuomioistuimille.

Räty, Tapio (2004). Lapsen huostaanotto. Perusteet ja oikeusvaikutukset. Teoksessa: Huostaanottokirja (toim. JP Roos). Design Nurmisaari 2004.

Taskinen, Sirpa (toim.) (1999). Huostaanotto. Lastensuojelun asiantuntijaryhmän suositus huostaanottoprosessin laatua ohjaaviksi yleisiksi periaatteiksi. Stakes: Oppaita 33. Jyväskylä: Stakes.

Virta, Kari. (1994). Selvitys lastensuojelulain soveltamiskäytännöistä. Lastensuojelun keskusliitto. Pieksämäki.